



ZHEJIANG KAIDI REFRIGERATION EQUIPMENT CO., LTD.

KAIDI ХОЛОДИЛЬНОЕ ОБОРУДОВАНИЕ
АДРЕС: БЛОК А, ПРОМЫШЛЕННЫЙ ПАРК ГАНЛИН, ГОРОД ШЭНЧЖОУ,
ЧЖЭЦЗЯН, КИТАЙ.
ТЕЛ: +86-0575-83061879, ФАКС: +86-0575-83063696
HTTP://WWW.ZIKAIDELI.COM



ПРЕДСТАВИТЕЛЬСТВО В РОССИИ
ИМПОРТЁР ООО "АГРОРЕФСИСТЕМС"
АДРЕС: УЛ. КРАНОВАЯ 9В, ГОРОД НИЖНИЙ НОВГОРОД, РОССИЯ
ТЕЛ: +7-831-42-333-24, WECHAT: +86-13764457468
HTTP://WWW.KAIDELI.RU
EMAIL: INFO@KAIDELI.RU



Каталог теплообменного оборудования

С 1995 ГОДА



ZHEJIANG KAIDI REFRIGERATION EQUIPMENT CO., LTD.



KAIDI
ХОЛОДИЛЬНЫЕ
СИСТЕМЫ





СТРЕМЛЕНИЕ К СОВЕРШЕНСТВУ И СОЗДАНИЕ БРЕНДА ХОЛОДИЛЬНОГО ОБОРУДОВАНИЯ

СОДЕРЖАНИЕ

О Kaidi

Краткий обзор продукта	01
Профиль Компании	05
Партнеры	07

Воздухоохладители фреоновые

EA серия наклонные коммерческие воздухоохладители	09
EC серия коммерческие двухпоточные воздухоохладители	13
EE серия коммерческие двухпоточные воздухоохладители	18
EH серия коммерческие потолочные воздухоохладители	23
ED серия промышленные двухпоточные воздухоохладители	31
EL серия промышленные потолочные воздухоохладители	36
EN серия напольно-потолочные воздухоохладители	47
EF серия напольный воздухоохладитель быстрой заморозки	57
EW серия потолочные воздухоохладители с водяным размораживанием	62
Поправочный коэффициент производительности и описание выбора воздухоохладителей	70

Воздухоохладители этиленгликолевые

ECG серия коммерческие двухпоточные воздухоохладители	73
EHG серия коммерческие потолочные воздухоохладители	78
EDG серия промышленные двухпоточные воздухоохладители	85
ELG серия промышленные потолочные воздухоохладители	90

Конденсаторы воздушного охлаждения

CL серия конденсаторы вертикального исполнения	100
CP серия конденсаторы горизонтального исполнения	107
CV серия конденсаторы V-образного исполнения	112
Поправочные коэффициент теплообмена и рекомендации по выбору	118



ЕС серия коммерческий двухпоточный воздухоохладитель

Фреон (R404A, R22)
 Коммерческий (ф12 диаметр трубы)
 Номинальная холодопроизводительность: 3.2-16.1KW;
 Вентиляторы: ф350 вентиляторы, 1-4 шт., стандартная и низкая скорость вращения;
 Шаг оребрения 4.0, 6.0 мм;



ЕН серия коммерческий высокоэффективный потолочный воздухоохладитель

Фреон (R404A, R22)
 Коммерческий (ф12 диаметр трубы)
 Номинальная холодопроизводительность: 2.7-52.0KW;
 Вентиляторы: ф350/ф400/ф500,
 Количество: 1-4 шт., увеличенные диффузоры,
 Шаг оребрения 4.0/6.0/9.0 мм



ЕL серия промышленный потолочный воздухоохладитель

Фреон (R404A, R22)
 Промышленный (ф15 диаметр трубы)
 Номинальная холодопроизводительность: 2.2-81.9KW;
 Вентиляторы: ф350/ф400/ф630 - 1-4 шт., ф500 - 1-5 шт., увеличенные диффузоры,
 Шаг оребрения 4.0/6.0/9.0/12.0 мм



ЕF серия напольный воздухоохладитель быстрой заморозки

Фреон (R404A, R22)
 Промышленный (ф15 диаметр трубы)
 Номинальная холодопроизводительность: 26.6-121.7KW,
 Вентиляторы: ф630, напорные, большой воздухообмен, количество: 2-4-6-8 шт., увеличенные диффузоры,
 Шаг оребрения 6.0/9.0/12.0 мм

09

18

31

47

57

13

23

36



ЕА серия коммерческий наклонный воздухоохладитель

Фреон (R404A, R22)
 Коммерческий (ф12 диаметр трубы)
 Номинальная холодопроизводительность: 1.6-8.1KW;
 Вентиляторы: ф300, 1-4 шт.;
 Шаг оребрения: 4.0, 6.0 мм;



ЕЕ серия коммерческий двухпоточный воздухоохладитель

Фреон (R404A, R22)
 Коммерческий (ф12 диаметр трубы)
 Для производственных помещений 10-20°C с изолированным водяным поддоном и каплеотбойником,
 Номинальная холодопроизводительность: 8.1-48.3KW;
 Вентиляторы: ф450/ф500, 1-4 шт.,
 Шаг оребрения: 4.0 мм



ЕD серия промышленный двухпоточный воздухоохладитель

Фреон (R404A, R22)
 Промышленный (ф15 диаметр трубы)
 Номинальная холодопроизводительность: 6.3-35.7KW;
 Вентиляторы: ф450/ф500, 1-4 шт.,
 Шаг оребрения 4.0/6.0/9.0 мм



ЕН серия напольно-потолочный воздухоохладитель

Фреон (R404A, R22)
 Промышленный (ф15 диаметр трубы)
 Крупногабаритные вентиляторы ф710/ф800/ф910, 1-3 шт.,
 Номинальная холодопроизводительность: 20.4-156.8KW, Шаг оребрения 4.0/6.0/9.0/12.0 мм



ECG серия коммерческий двухпоточный воздухоохладитель с этиленгликолем

Хладоноситель (этиленгликоль)
 Коммерческий (ф12 диаметр трубы)
 Номинальная холодопроизводительность: 3.5-17.5KW;
 Вентиляторы: ф350 fan, 1-4 шт., стандартная и низкая скорость вращения,
 Шаг оребрения: 4.0, 6.0mm;



EDG серия промышленный двухпоточный воздухоохладитель с этиленгликолем

Хладоноситель (этиленгликоль)
 Промышленный (ф15 диаметр трубы)
 Номинальная холодопроизводительность: 7.4-42.0KW;
 Вентиляторы: ф450/ф500, 1-4 шт.,
 Шаг оребрения 4.0/6.0/9.0 мм



CL серия конденсатор вертикального исполнения

ф9.5 диаметр трубы,
 Площадь поверхности: 20.8~615.7m²,
 Номинальная производительность: 11.2~332.4KW;
 Вентиляторы ф400/ф500ф630, 4 полюса, 1-3 вентиляторов в ряду, 4-8 вентиляторов в двух рядах.



CV серия конденсатор V-образного исполнения

ф9.5 диаметр трубы,
 ф630 вентиляторы: 4 и 6 полюсов, 1-6 шт.;
 Площадь поверхности: 62~748m²,
 Номинальная производительность: 31~305KW;
 ф800 вентиляторы: 6 полюсов, 1-8 вентиляторов в ряду, 4-16 вентиляторов в двух рядах;
 Площадь поверхности: 115~2832m²,
 Номинальная производительность: 71~1190KW.

62

78

90

107

73

85

100

112



EW серия потолочный воздухоохладитель с водяным размораживанием

Фреон (R404A, R22)
 Промышленный (ф15 диаметр трубы)
 Метод разморозки - вода,
 Номинальная холодопроизводительность: 9.8-81.9KW,
 Вентиляторы: ф500 - 1-5 шт., ф630 - 1-4 шт., увеличенные диффузоры,
 Шаг оребрения: 4.0/6.0/9.0 мм



ENG серия коммерческий потолочный воздухоохладитель с этиленгликолем

Хладоноситель (этиленгликоль)
 Коммерческий (ф12 диаметр трубы)
 Холодопроизводительность: 2.8-59.0KW;
 Вентиляторы: ф350/ф400/ф500, 1-4 шт., увеличенные диффузоры,
 Шаг оребрения: 4.0/6.0mm



ELG серия промышленный потолочный воздухоохладитель с этиленгликолем

Хладоноситель (этиленгликоль)
 Промышленный (ф15 диаметр трубы)
 Номинальная холодопроизводительность: 5.5-120KW;
 Вентиляторы: ф400 - 1-4 шт., ф630 - 1-4 шт.,
 Шаг оребрения: 4.0/6.0/9.0 мм



CR серия конденсатор горизонтального исполнения

ф9.5 диаметр трубы,
 Площадь поверхности: 24.6~769.6m²,
 Номинальная производительность: 16.0~415.5KW;
 Вентиляторы: ф500, ф630, 4 и 6 полюсов, 1-5 вентиляторов в ряду, 4-10 вентиляторов в двух рядах

ПРОФИЛЬ КОМПАНИИ



Основанная в 1995 году, компания Zhejiang Kaidi Refrigeration Equipment Co., Ltd. зарегистрировала свою торговую марку Kaideli. Kaidi Refrigeration - высокотехнологичная компания, специализирующаяся на исследованиях и разработках, обработке и производстве, предпродажной технической поддержке, общем решении для проектов, продаже продуктов и вводе в эксплуатацию, послепродажном обслуживании. Со штаб-квартирой в городе Шэнчжоу, провинция Чжэцзян, наша фабрика занимает площадь 100 000 квадратных метров, с современной производственной площадью 50 000 квадратных метров, более 8000 квадратных метров офисной площади, включая офис Шанхай Хунцзи (центр исследований и разработок), офис Рапу в Гуанчжоу. Оснащенная полным, передовым оборудованием для обработки ЧПУ и высококачественной испытательной лабораторией, наша компания имеет профессиональную техническую и опытную производственную команды.

С момента своего создания наша компания последовательно прошла сертификацию системы менеджмента качества ISO9001, сертификацию системы экологического менеджмента ISO4001, сертификацию системы охраны труда и техники безопасности ISO45001 и сертификат оценки поощрения субсидий для сельскохозяйственной техники; нам выдана лицензия на производство промышленной продукции и лицензия на производство специального оборудования Китайской Народной Республики.



Наша компания имеет полную линейку продуктов от высокоэффективных воздухоохладителей, конденсаторов до различных типов компрессорно-конденсаторных установок, параллельных компрессоров установок винтового типа, быстрозамораживающихся источников охлаждения и т. д., которые могут полностью удовлетворить потребности проектов различных масштабов и уровней. Придавая большое значение строительству проектных возможностей в инженерной холодильной системе, мы можем предоставить профессиональную техническую поддержку для всего процесса проекта от раннего проектирования, выбора оборудования, монтажа и ввода в эксплуатацию и т. д., чтобы обеспечить общую энергоэффективность и эксплуатационный эффект проекта.

Сосредоточив внимание на холодильном оборудовании в течение почти 30 лет, благодаря опытной команде R&D, опыту управления предприятиями топ-500, богатому техническому опыту, производственным и перерабатывающим возможностям, Zhejiang Kaidi создала надежную предпродажную техническую поддержку, систему послепродажного обслуживания для подрядчиков и дилеров, чтобы принести новый клиентский опыт и лучшие проектные решения.

Мы не только производим холодильное оборудование, но и предоставляем технические решения; предоставление клиентам сверхклассных услуг - наша неизменная цель и задача.

Обладая богатым техническим опытом, производственными возможностями, наша компания придерживается видения стремления к счастью сотрудников и доверию клиентов; Холодильная продукция марки «Кайдели» имеет высокую репутацию в стране и за рубежом, что высоко ценится и признается нашими клиентами. В настоящее время мы сотрудничаем с клиентами, включая логистические предприятия холодильной цепи, такие как GLP, Asia Cold, Orange3, Jiangxi Yufeng и т. д., пищевые предприятия, такие как Pingrong Food, Zhenzhen Laolao, Qingmei, Weizhixiang, Synear, Zuming, Mckintey, Hailai и т. д., убойные предприятия, такие как Wen's, Xinning и т. д., фабрики съедобных грибов, такие как Xiangru Biotechnology, Guizhou Fengyuan, Lisa, Kangyuan Biology и т. д., предприятия электронной коммерции, такие как PDD Vegetables, Dingdong Vegetables, Miss Fresh и т. д., а также Zhejiang Medicine.



Надежность

Эффективность

Экологичность

Интеллект



Партнеры



EA серия наклонные коммерческие воздухоохладители



I. Описание продукта:

Коммерческие воздухоохладители наклонного типа серии EA имеют компактную конструкцию, двигатель обдува, вентиляторы которого установлены на скошенной поверхности; они компактны и в основном используются в холодильных камерах небольшого размера с небольшими складскими помещениями.

Продукция этой серии обладает следующими характеристиками:

1. Корпус: изготовлен из алюминивно-магниевого сплава, покрытый порошковым покрытием (серебристо-серый RAL9006), легкий;
2. Торцевая пластина теплообменника изготовлена из алюминиевой пластины, которая может эффективно защитить медную трубу и снизить вес;
3. Конструкция двойного поддона для воды: внешний поддон для воды выполнен с шарнирной конструкцией, которая удобна в эксплуатации; внутренний поддон для воды выполнен с раковинной из алюминиевой пластины, а конденсированная вода или вода для размораживания непосредственно отводится в дренажное отверстие внешнего поддона для воды через внутренний поддон для воды;
4. Змеевик: расстояние между трубками 38,1×33 в треугольном расположении, с высокой эффективностью теплообмена;
5. Гофрированный алюминиевый лист, изготовленный из гидрофильной алюминиевой фольги, с расстоянием между листами 4,0 мм и 6,0 мм для удовлетворения требований различных холодильных камер;
6. Вентилятор: Внешний роторный вентилятор, рабочая температура: -30 ~60 °C, спецификация вентилятора: ф300, количество вентиляторов: 1-4 единицы;
7. Размораживание: Стандартным способом используется электрическое термическое размораживание, а нагревательные трубки из нержавеющей стали распределены по ребрам змеевика и внутреннему поддону для воды, что может обеспечить желаемый эффект размораживания;
8. Используется водонепроницаемая распределительная коробка IP65 и водонепроницаемые разъемы с лучшей гидроизоляцией; вентилятор и нагревательная труба подключаются отдельно, что может обеспечить высокую надежность;
9. Выход воздухоохладителя оснащен игольчатым клапаном, который удобен пользователям для проверки давления;
10. Воздухоохладитель подвергается строгим заводским испытаниям под давлением 23 бар;
11. Расширительные клапаны и другие детали могут быть предварительно установлены в соответствии с потребностями заказчика;
12. Воздухоохладитель совместим с R404A, R507A, R448A, R449A, R134a, R22 и другими хладагентами.



II. Расшифровка модели:



III. Стандартные и опциональные компоненты:

	Компоненты	Конфигурация	Компоненты	Конфигурация	
Корпус	Алюминивно-магниевого сплава пластина с порошковым покрытием	●	Разморозка	Воздух	○
	Сланцевый лист с порошковым покрытием	○		Эл. нагревательная трубка	●
	Гофрированный лист с порошковым покрытием	○		Горючий газ (заметен + поддон для воды)	○
	Нержавеющий лист	○	Расширительный клапан	○	
Вентилятор	Weidung мотор с внешним ротором	●	Нагреватель, дренаж	○	
	EBM мотор с внешним ротором	○	Нагревательная лента диффузора вентилятора	✕	
	Дополнительный диффузор	✕			
Ал. фольга	Обычная фольга	○			
	Гидрофильная алюминиевая фольга (блестящая фольга)	●			

Примечание: ● : стандартные компоненты; ○ : опциональные компоненты; ✕ : не применяется.

EA серия наклонные коммерческие воздухоохладители



IV. Таблица характеристик:

◆ Шаг оребрения 4.0mm

Модель	Холодопроизводительность R404A(KW)		Площадь поверхности м ²	Объем труб дм ³	Расход воздуха м ³ /h	Поток воздуха м	Присоединительные размеры(мм)			Вес kg
	Tc=0°C ΔT=8K	Tc=10°C ΔT=10K					Впуск жидкости	Выпуск газа	Дренаж	
EA301/CL-ES	1.6	2.3	6.6	1.3	1400	5	φ12	φ12	G1"	18.5
EA301/DL-ES	2.0	2.9	8.8	1.7	1200	5	φ12	φ12	G1"	19.4
EA302/CL-ES	3.3	4.8	13.1	2.4	2800	7	φ12	φ19	G1"	31.2
EA302/DL-ES	4.0	5.9	17.5	3.2	2400	7	φ12	φ19	G1"	33.0
EA303/CL-ES	4.9	7.2	19.7	3.5	4200	8	φ12	φ22	G1"	43.3
EA303/DL-ES	6.0	8.8	26.3	4.6	3600	8	φ12	φ22	G1"	46.0
EA304/CL-ES	6.6	9.7	26.3	4.6	5600	9	φ12	φ22	G1"	55.0
EA304/DL-ES	8.1	11.9	35.0	6.1	4800	9	φ12	φ22	G1"	58.5

1) Tc в таблице - температура хранения; ΔT- разность температур теплопередачи, то есть разница между температурой хранения и температурой испарения; 2) Скорость подачи воздуха в охлаждаемом объеме находится в диапазоне 0,5 м/с; 3) Для определения холодопроизводительности в других условиях работы обратитесь к поправочному коэффициенту.

◆ Шаг оребрения 6.0mm

Модель	Холодопроизводительность R404A(KW)		Площадь поверхности м ²	Объем труб дм ³	Расход воздуха м ³ /h	Поток воздуха м	Присоединительные размеры (мм)			Вес kg
	Tc=0°C ΔT=8K	Tc=-18°C ΔT=7K					Впуск жидкости	Выпуск газа	Дренаж	
EA301/CD-ES	1.4	1.1	4.5	1.3	1500	5	φ12	φ12	G1"	18.0
EA301/DD-ES	1.8	1.4	6.0	1.7	1300	5	φ12	φ12	G1"	19.0
EA302/CD-ES	2.9	2.3	9.0	2.4	3000	7	φ12	φ19	G1"	30.6
EA302/DD-ES	3.6	2.9	12.0	3.2	2600	7	φ12	φ19	G1"	32.0
EA303/CD-ES	4.3	3.4	13.5	3.5	4500	8	φ12	φ22	G1"	42.4
EA303/DD-ES	5.4	4.3	18.1	4.6	3900	8	φ12	φ22	G1"	45.0
EA304/CD-ES	5.8	4.6	18.1	4.6	6000	9	φ12	φ22	G1"	53.7
EA304/DD-ES	7.2	5.7	24.1	6.1	5200	9	φ12	φ22	G1"	57.0

V. Электрические параметры:

Модель	Двигатель вентилятора				Разморозка с электрическим нагревом		
	Напряжение (V)	Мощность (W)	Ток (A)	Скорость вращения (об/мин)	Змеевик (KW)	Поддон (KW)	Общая мощность (KW)
EA301*	220-1	85	0.42	1380	1×0.6	1×0.6	1.2
EA302*	220-1	170	0.84	1380	1×1.1	1×1.1	2.2
EA303*	220-1	255	1.26	1380	1×1.6	1×1.6	3.2
EA304*	220-1	340	1.68	1380	1×2.0	1×2.0	4.0

VI. Габариты и установочные размеры:

EA301:

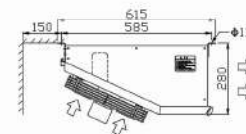
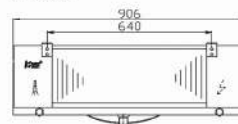

EA302:

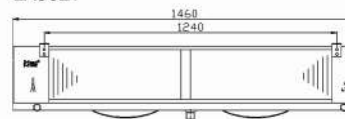

EA303:

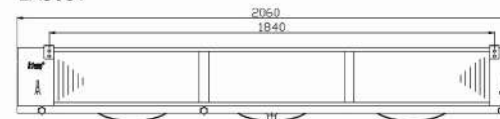

EA304:

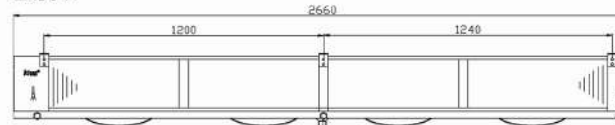

ЕС серия коммерческие двухпоточные воздухоохладители



I. Описание продукта:



Коммерческий двухпоточный воздухоохладитель серии ЕС разработан с ультратонкой структурой, с выходом воздуха с обеих сторон воздухозаборника; ему требуется небольшое монтажное пространство, которое в основном используется в обрабатывающих помещениях с операторами внутри или складах с небольшой высотой.

Эта серия продуктов имеет следующие характеристики:

1. Корпус: изготовлен из алюминий-магниевого сплава с порошковым покрытием (серебристо-серый RA19006), легкий;
2. Торцевая пластина теплообменника изготовлена из алюминиевой пластины, которая эффективно защищает медную трубку и уменьшает вес;
3. Двойная конструкция поддона для воды: внешний поддон для воды спроектирован с шарнирными петлями, что удобно для работы; внутренний поддон для воды спроектирован с конструкцией раковины из алюминиевой пластины, а конденсированная вода или вода для размораживания непосредственно сбрасывается в дренажный выпуск внешнего поддона для воды через специально спроектированный желоб;
4. Змеевик: расстояние между трубами 38,1 × 33 в треугольном расположении, с высокой эффективностью теплообмена;
5. Г офрированный алюминиевый лист, изготовленный из гидрофильной алюминиевой фольги, с расстоянием между листами 4,0 мм и 6,0 мм для удовлетворения требований различных холодильных камер;
6. Вентиляторы: ф 350, стандартная и низкая скорость вращения, рабочая температура: -30 ~ 60 ° C, количество вентиляторов: 1-4;
7. Размораживание: электрическое термическое размораживание применяется стандартным образом, а нагревательные трубки из нержавеющей стали распределены по ребрам змеевика и внутреннему поддону, что обеспечивает максимальный эффект размораживания;
8. Используется IP65 водонепроницаемая распределительная коробка и водонепроницаемые соединители; вентиляторы и нагревательная трубка подключены отдельно, что приводит к высокой надежности;
9. Выход воздухоохладителя оснащен игольчатым клапаном, что удобно пользователям для проверки давления;
10. Воздухоохладители подвергаются строгому заводскому испытанию под давлением 23 бар;
11. Расширительные клапаны и другие детали могут быть предварительно установлены в соответствии с потребностями клиента;
12. Воздухоохладитель совместим с R404A, R507A, R448A, R449A, R134a, R22 и другими хладагентами.

II. Расшифровка модели:

ЕС 35 1 / C L N- E V T

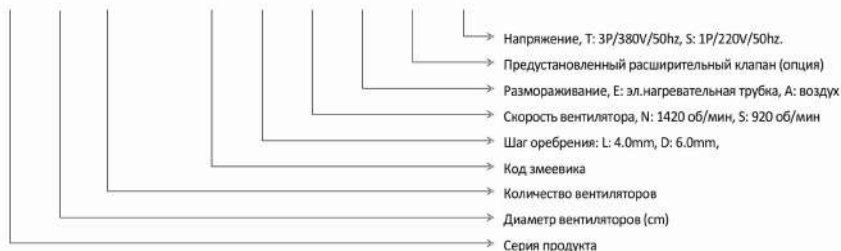

III. Стандартные и опциональные компоненты:

Компоненты		Конфигурация	Компоненты		Конфигурация
Корпус	Алюминий-магний сплав пластина с порошковым покрытием	●	Разморажи	Воздух	○
	Стальная пластина с порошковым покрытием	○		Эл. нагревательная трубка	●
	Оцинкованный лист с порошковым покрытием	○		Газовый газ (змеиный + поддон для воды)	○
	Нержавеющий лист	○		Расширительный клапан	○
Вентилятор	Weguang мотор с внешним ротором	●	Нагреватель дренажа	○	
	EBM мотор с внешним ротором	○		Нагревательная лента диффузора вентилятора	✕
	Дополнительный диффузор	✕			
Ал. фольга	Обычная фольга	○			
	Гидрофильная алюминиевая фольга (сильная фольга)	●			

Примечание: ● : стандартные компоненты; ○ : опциональные компоненты; ✕ : не применяется.

IV. Таблица характеристик:

Стандартная скорость вентилятора (1420 об/мин)

◆ Шаг оребрения 4.0mm

Модель	Холодопроизводительность R404A(KW)		Площадь поверхности m ²	Объем труб dm ³	Расход воздуха m ³ /h	Поток воздуха m	Присоединительные размеры(mm)			Вес kg
	Tc=0°C ΔT=8K	Tc=10°C ΔT=10K					Впуск жидкости	Выпуск газа	Дренаж	
EC351/CLN-ET	3.2	4.7	13.1	2.5	2200	6	φ12	φ 22	G1"	31
EC351/DLN-ET	4.0	5.8	17.5	3.4	2000	6	φ12	φ 22	G1"	33
EC352/CLN-ET	6.5	9.5	26.3	4.7	4400	8	φ12	φ 22	G1"	51
EC352/DLN-ET	8.0	11.7	35.0	6.3	4000	8	φ12	φ 22	G1"	55
EC353/CLN-ET	9.8	14.4	39.4	6.9	6600	9	φ16	φ28	G1"	73
EC353/DLN-ET	12.0	17.6	52.5	9.2	6000	9	φ 16	φ 28	G1"	79
EC354/CLN-ET	13.1	19.2	52.5	9.1	8800	10	φ 16	φ 28	G1"	93
EC354/DLN-ET	16.1	23.6	70.0	12.2	8000	10	φ 16	φ 35	G1"	100

- 1) Tc в таблице - температура хранения; ΔT - разность температур теплопередачи, то есть разница между температурой хранения и температурой испарения;
- 2) Скорость подачи воздуха в охлаждаемом объеме находится в диапазоне 0,5 м/с;
- 3) Для определения холодопроизводительности в других условиях работы обратитесь к поправочному коэффициенту.

ЕС серия коммерческие двухпоточные воздухоохладители

◆ Шаг оребрения 6.0mm

Модель	Холодопроизводительность R404A(KW)		Площадь поверхности м ²	Объем труб dm ³	Расход воздуха м ³ /h	Поток воздуха м	Присоединительные размеры(mm)			Вес kg
	Tc=0°C ΔT=8K	Tc=-18°C ΔT=7K					Впуск жидкости	Выпуск газа	Дренаж	
EC351/CDN-ET	2.5	2.0	9.0	2.5	2350	6	φ12	φ 22	G1"	30
EC351/DDN-ET	3.1	2.4	12.0	3.4	2200	6	φ12	φ 22	G1"	32
EC352/CDN-ET	5.1	4.1	18.1	4.7	4700	8	φ12	φ 22	G1"	50
EC352/DDN-ET	6.3	5.0	24.1	6.3	4400	8	φ12	φ 22	G1"	53
EC353/CDN-ET	7.6	6.0	27.1	6.9	7050	9	φ16	φ28	G1"	71
EC353/DDN-ET	9.4	7.5	36.1	9.2	6600	9	φ 16	φ 28	G1"	76
EC354/CDN-ET	10.1	8.0	36.1	9.1	9400	10	φ 16	φ 28	G1"	91
EC354/DDN-ET	12.5	10.0	48.2	12.2	8800	10	φ 16	φ 35	G1"	97

- 1) Tc в таблице - температура хранения; ΔT- разность температур теплопередачи, то есть разница между температурой хранения и температурой испарения; 2) Скорость подачи воздуха в охлаждаемом объеме находится в диапазоне 0,5 м/с; 3) Для определения холодопроизводительности в других условиях работы обратитесь к поправочному коэффициенту.

Низкая скорость вентилятора (920 об/мин)

◆ Шаг оребрения 4.0mm

Модель	Холодопроизводительность R404A(KW)		Площадь поверхности м ²	Объем труб dm ³	Расход воздуха м ³ /h	Поток воздуха м	Присоединительные размеры(mm)			Вес kg
	Tc=0°C ΔT=8K	Tc=10°C ΔT=10K					Впуск жидкости	Выпуск газа	Дренаж	
EC351/CLS-ET	2.4	3.2	13.1	2.5	1150	5	φ12	φ 22	G1"	31
EC351/DLS-ET	2.8	3.8	17.5	3.4	1300	5	φ12	φ 22	G1"	33
EC352/CLS-ET	4.7	6.6	26.3	4.7	2300	7	φ12	φ 22	G1"	51
EC352/DLS-ET	5.6	7.7	35.0	6.3	2600	7	φ12	φ 22	G1"	55
EC353/CLS-ET	7.1	9.8	39.4	6.9	3450	8	φ16	φ28	G1"	73
EC353/DLS-ET	8.4	11.6	52.5	9.2	3900	8	φ 16	φ 28	G1"	79
EC354/CLS-ET	9.5	13.0	52.5	9.1	4600	9	φ 16	φ 28	G1"	93
EC354/DLS-ET	11.2	15.4	70.0	12.2	5200	9	φ 16	φ 35	G1"	100

- 1) Tc в таблице - температура хранения; ΔT- разность температур теплопередачи, то есть разница между температурой хранения и температурой испарения; 2) Скорость подачи воздуха в охлаждаемом объеме находится в диапазоне 0,5 м/с; 3) Для определения холодопроизводительности в других условиях работы обратитесь к поправочному коэффициенту.



◆ Шаг оребрения 6.0mm

Модель	Холодопроизводительность R404A(KW)		Площадь поверхности м ²	Объем труб dm ³	Расход воздуха м ³ /h	Поток воздуха м	Присоединительные размеры(mm)			Вес kg
	Tc=0°C ΔT=8K	Tc=-18°C ΔT=7K					Впуск жидкости	Выпуск газа	Дренаж	
EC351/CDS-ET	2.0	1.6	9.0	2.5	1300	5	φ12	φ 22	G1"	30
EC351/DDS-ET	2.4	1.9	12.0	3.4	1450	5	φ12	φ 22	G1"	32
EC352/CDS-ET	4.2	3.3	18.1	4.7	2600	7	φ12	φ 22	G1"	50
EC352/DDS-ET	5.1	4.0	24.1	6.3	2900	7	φ12	φ 22	G1"	53
EC353/CDS-ET	6.2	5.0	27.1	6.9	3900	8	φ16	φ28	G1"	71
EC353/DDS-ET	7.6	6.0	36.1	9.2	4350	8	φ 16	φ 28	G1"	76
EC354/CDS-ET	8.3	6.6	36.1	9.1	5200	9	φ 16	φ 28	G1"	91
EC354/DDS-ET	10.1	8.0	48.2	12.2	5800	9	φ 16	φ 35	G1"	97

- 1) Tc в таблице - температура хранения; ΔT- разность температур теплопередачи, то есть разница между температурой хранения и температурой испарения; 2) Скорость подачи воздуха в охлаждаемом объеме находится в диапазоне 0,5 м/с; 3) Для определения холодопроизводительности в других условиях работы обратитесь к поправочному коэффициенту.

В. Электрические параметры:

Модель	Двигатель вентилятора				Разморозка с электрическим нагревом		
	Напряжение (V)	Мощность (W)	Ток (A)	Скорость вращения (об/мин)	Эмевик (KW)	Поддон (KW)	Общая мощность (KW)
EC351/**N-ET	380-3	165	0.43	1420	2×0.6	2×0.6	2.4
EC352/**N-ET	380-3	330	0.86	1420	2×1.1	2×1.1	4.4
EC353/**N-ET	380-3	495	1.29	1420	2×1.6	2×1.6	6.4
EC354/**N-ET	380-3	660	1.72	1420	2×2.0	2×2.0	8.0
EC351/**S-ET	380-3	80	0.32	920	2×0.6	2×0.6	2.4
EC352/**S-ET	380-3	160	0.64	920	2×1.1	2×1.1	4.4
EC353/**S-ET	380-3	240	0.96	920	2×1.6	2×1.6	6.4
EC354/**S-ET	380-3	320	1.28	920	2×2.0	2×2.0	8.0

ЕС серия коммерческие двухпоточные воздухоохладители

VI. Габариты и установочные размеры:

ЕС351

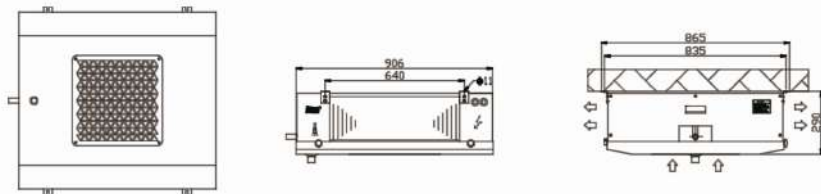

ЕС352

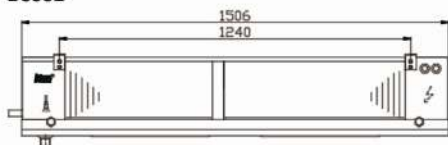

ЕС353:

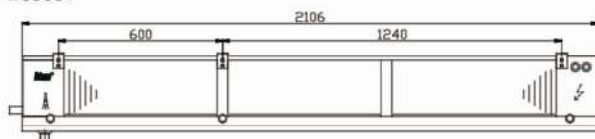

ЕС354:

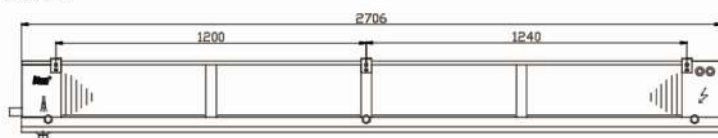

ЕЕ серия коммерческие двухпоточные воздухоохладители

I. Описание продукта:

Серия ЕЕ высокотемпературных двухпоточных воздухоохладителей в основном разработана для применения в крупных производственных холодильных цехах и камерах с операторами внутри, в которых не подходит использование кубических воздухоохладителей с прямым воздушным потоком.

Эта серия продуктов имеет следующие характеристики:

1. Корпус: Высококачественная оцинкованная стальная пластина с порошковым покрытием (серебристо-серый RAL9006) с высокой коррозионной стойкостью; внешняя пластина поддона для воды разработана с откидной конструкцией, которая удобна в эксплуатации;
2. Торцевая пластина теплообменника изготовлена из алюминиевой пластины, которая эффективно защищает медную трубку и уменьшает вес;
3. Конструкция поддона с теплоизоляцией: внешний поддон для воды спроектирован с двухслойной конструкцией с теплоизоляцией для предотвращения конденсации влаги на его наружной поверхности в условиях высокой влажности;
4. Он оснащен дефлектором для выпуска воздуха, чтобы избежать прямого обдува ветром, а также в качестве капельного барьера;
5. Змеевик: расстояние между трубами 38,1 x 33 в треугольном расположении, с более высокой эффективностью теплопередачи;
6. Гофрированный алюминиевый лист из гидрофильной алюминиевой фольги с расстоянием между листами 4,0 мм;
7. Вентилятор: с внешним ротором, ф 450 и ф 500;
8. Используется IP65 водонепроницаемая распределительная коробка и водонепроницаемые соединители, что приводит к высокой надежности;
9. Выход воздухоохладителя оснащен игольчатым клапаном, что удобно пользователям для проверки давления;
10. Воздухоохладители подвергаются строгому заводскому испытанию под давлением 23 бар;
11. Расширительные клапаны и другие детали могут быть предварительно установлены в соответствии с требованиями клиента;
12. Воздухоохладитель совместим с R404A, R507A, R448A, R449A, R134a, R22 и другими хладагентами.

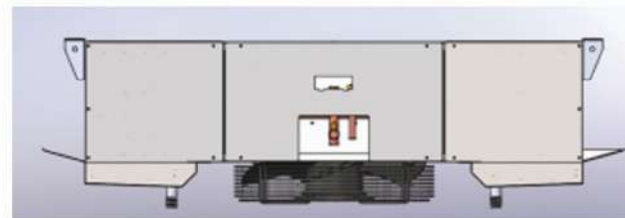

EE серия коммерческие двухпоточные воздухоохладители

II. Расшифровка модели:

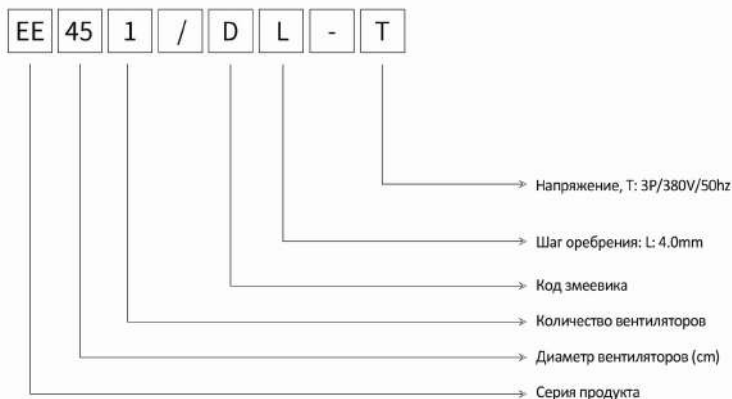

III. Стандартные и опциональные компоненты:

	Компоненты	Конфигурация
Корпус	Алюминиевая пластина с порошковым покрытием	х
	Стальная пластина с порошковым покрытием	о
	Оцинкованный лист с порошковым покрытием	●
	Нержавеющий лист	о
Вентилятор	Weiduang мотор с внешним ротором	●
	EVM мотор с внешним ротором	о
	Дополнительный диффузор	х
Алюминиевая фольга	Обычная фольга	о
	Гидрофильная алюминиевая фольга (синяя фольга)	●

Примечание: ●: стандартные компоненты; о: опциональные компоненты; х: не применяется.

IV. Таблица характеристик:

◆ Шаг оребрения 4.0mm

Модель	Холодопроизводительность (40A)(kW)		Площадь поверхности м ²	Объем труб dm ³	Расход воздуха м ³ /h	Поток воздуха м	Присоединительные размеры(mm)			Вес kg
	Tc=0°C	Tc=15°C					Впуск жидкости	Выпуск газа	Дренаж	
	ΔT=8K	ΔT=10K								
EE451/FL-T	8.1	11.9	35.0	6.6	3400	2×6	φ12	φ 22	2×G1"	73
EE452/FL-T	16.1	23.6	70.0	12.5	6800	2×8	φ16	φ 22	2×G1"	114
EE453/FL-T	24.2	35.5	105.0	18.3	10200	2×10	φ 22	φ 28	2×G1.5"	155
EE454/FL-T	32.2	47.3	140.0	24.2	13600	2×12	φ 22	φ 35	2×G1.5"	196
EE501/FL-T	12.1	17.7	52.5	9.6	5000	2×7	φ12	φ22	2×G1"	89
EE502/FL-T	24.2	35.5	105.0	18.3	10000	2×9	φ16	φ28	2×G1.5"	145
EE503/FL-T	36.2	53.2	157.5	27.0	15000	2×11	φ 22	φ 42	2×G1.5"	201
EE504/FL-T	48.3	71.0	210.0	35.8	20000	2×13	φ 22	φ 42	2×G1.5"	257

1) Tc в таблице - температура хранения; ΔT - разность температур теплопередачи, то есть разница между температурой хранения и температурой испарения; 2) Скорость подачи воздуха в охлаждаемом объеме находится в диапазоне 0,5 м/с; 3) Для определения холодопроизводительности в других условиях работы обратитесь к поправочному коэффициенту.

V. Электрические параметры:

Модель	Двигатель вентилятора			
	Напряжение (V)	Мощность (W)	Ток (A)	Скорость вращения (об/мин)
EE451/FL-T	380-3	250	0.55	1350
EE452/FL-T	380-3	500	1.10	1350
EE453/FL-T	380-3	750	1.65	1350
EE454/FL-T	380-3	1000	2.20	1350
EE501/FL-T	380-3	414	0.85	1300
EE502/FL-T	380-3	828	1.70	1300
EE503/FL-T	380-3	1242	2.55	1300
EE504/FL-T	380-3	1656	3.40	1300

EE серия коммерческие двухпоточные воздухоохладители

VI. Габариты и установочные размеры:

◆ EE45 серия

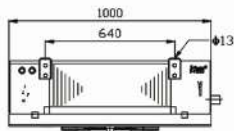
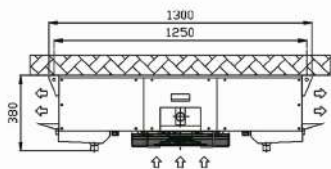

EE451

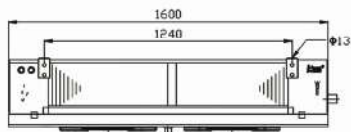

EE452

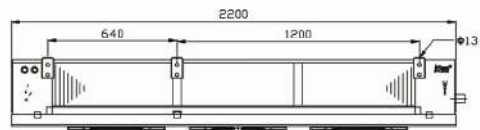

EE453

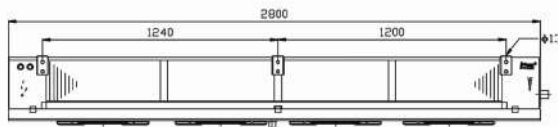

EE454

◆ EE50 серия

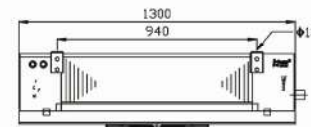
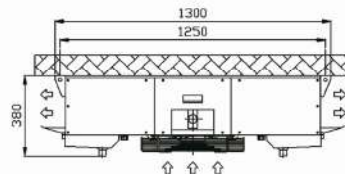

EE501

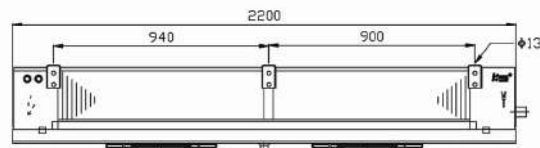

EE502

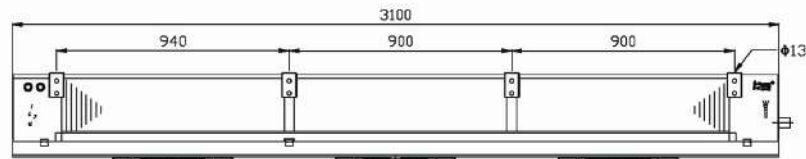

EE503

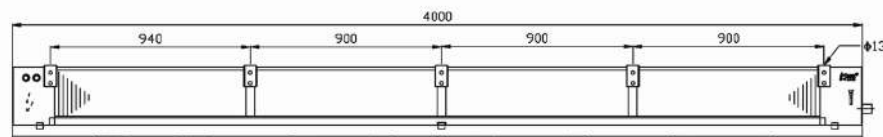

EE504

EH серия коммерческие потолочные воздухоохладители



I. Описание продукта:

1. Корпус: высококачественная оцинкованная стальная пластина с порошковым покрытием (серебристо-серый RAL9006), с высокой коррозионной стойкостью; как боковые пластины, так и внешняя пластина поддона для воды спроектированы с шарнирной конструкцией, которая удобна в эксплуатации;
2. Торцевая пластина теплообменника изготовлена из алюминиевой пластины, которая эффективно защищает медную трубку и уменьшает вес;
3. Двухслойная конструкция поддона для воды: внешний поддон для воды спроектирован без какого-либо мертвого угла, что делает слив воды полным; внутренний поддон для воды выполнен из алюминиевой пластины с конструкцией раковины, конденсат и вода для размораживания непосредственно сбрасываются в сливное отверстие внешнего поддона через внутренний поддон;
4. Разработанный с большим диффузором, он обладает характеристиками направленной струи воздуха.
5. Для вентиляторов диаметром 500 мм предусмотрены напольные опоры для удобного монтажа;
6. Змеевик: расстояние между трубами 38,1 x 33 в треугольном расположении, с высокой эффективностью теплопередачи;
7. Гофрированный алюминиевый лист из гидрофильной алюминиевой фольги с расстоянием между листами 4,0 мм, 6,0 мм и 9,0 мм для удовлетворения требований различных температур и влажности;
8. Вентилятор: мощный вентилятор с внешним ротором, рабочая температура: -30 °C ~ 60 °C; ф 350, ф 400, ф 500, серия продукта различных спецификаций, давая пользователям больше выбора;
9. Размораживание: электрическое термическое размораживание принимается стандартным образом, а нагревательные трубки из нержавеющей стали распределены в ребрах змеевика, что обеспечивает максимальный эффект размораживания; размораживание горячим газом может быть принято по требованию заказчика.
10. Используется IP65 водонепроницаемая распределительная коробка и водонепроницаемые соединители; вентиляторы и нагревательная трубка подключены отдельно, что приводит к высокой надежности;
11. Выход воздухоохладителя оснащен игольчатым клапаном, что удобно пользователям для проверки давления;
12. Воздухоохладители подвергаются строгому заводскому испытанию под давлением 23 бар;
13. Расширительные клапаны, нагревательная лента кожуха вентилятора и другие детали могут быть предварительно установлены в соответствии с потребностями клиента;
14. Воздухоохладитель совместим с R404A, R507A, R448A, R449A, R134a, R22 и другими хладагентами.



II. Расшифровка модели:

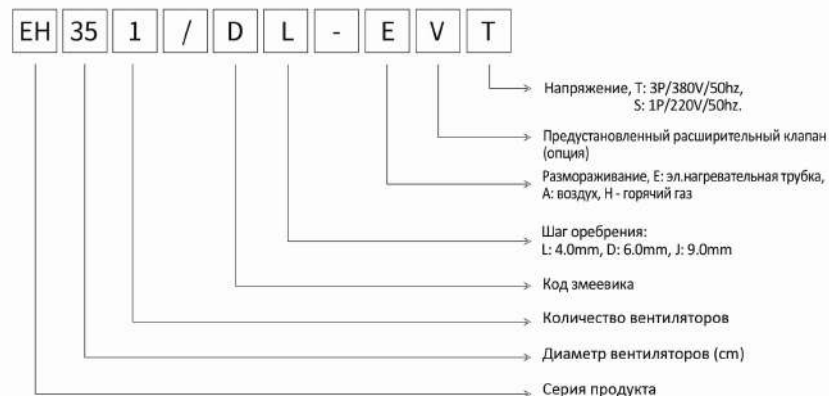

III. Стандартные и опциональные компоненты:

	Компоненты	Конфигурация	Компоненты	Конфигурация	
Корпус	Алюминиевая пластина с порошковым покрытием	×	Разморозка	Воздух	○
	Спаянная пластина с порошковым покрытием	○		Эл.нагревательная трубка	●
	Оцинкованный лист с порошковым покрытием	●		Горячий газ [змеевик + поддон для воды]	○
	Нержавеющий лист*	○	Расширительный клапан	○	
Вентилятор	Weidung мотор с внешним ротором	●	Нагреватель, дренаж	○	
	EBM мотор с внешним ротором	○	Нагревательная лента диффузора вентилятора	○	
	Дополнительный диффузор	○			
Ал. фольга	Обычная фольга	○			
	Гидрофильная алюминиевая фольга (синяя фольга)	●			

Примечание: ●: стандартные компоненты; ○: опциональные компоненты; ×: не применяется,

*: обычный диффузор вентилятора

EH серия коммерческие потолочные воздухоохладители



IV. Таблица характеристик:

◆ Шаг оребрения 4.0mm

Модель	Холодопроизводительность R404A(KW)		Площадь поверхности м ²	Объем труб дм ³	Расход воздуха м ³ /h	Поток воздуха м	Присоединительные размеры(мм)			Вес kg
	Tc=0°C ΔT=8K	Tc=10°C ΔT=10K					Впуск жидкости	Выпуск газа	Дренаж	
Вентилятор 350 мм										
EH351/CL-ET	2.7	4.0	10.9	2.2	2050	7	φ12	φ 22	G1"	36
EH351/DL-ET	3.4	5.0	14.6	2.9	1850	7	φ12	φ 22	G1"	37
EH352/CL-ET	5.5	8.1	21.9	4.0	4100	9	φ12	φ 22	G1"	56
EH352/DL-ET	6.7	9.8	29.2	5.3	3700	9	φ12	φ22	G1"	59
EH353/CL-ET	8.2	12.1	32.8	5.8	6150	10	φ12	φ22	G1"	77
EH353/DL-ET	10.1	14.8	43.8	7.8	5550	10	φ12	φ22	G1"	81
EH354/CL-ET	11.0	16.2	43.8	7.7	8200	11	φ12	φ22	G1"	98
EH354/DL-ET	13.4	19.6	58.4	10.2	7400	11	φ16	φ28	G1"	104
Вентилятор 400 мм										
EH401/DL-ET	5.6	8.2	23.3	4.5	3600	11	φ12	φ 22	G1"	47
EH401/FL-ET	7.4	10.9	35.0	6.7	2950	11	φ12	φ 22	G1"	52
EH402/DL-ET	11.2	16.5	46.7	8.4	7200	12	φ16	φ 28	G1.5"	77
EH402/FL-ET	14.7	21.6	70.0	12.6	5900	12	φ16	φ 28	G1.5"	86
EH403/DL-ET	16.8	24.7	70.0	12.3	10800	13	φ 22	φ 35	G1.5"	106
EH403/FL-ET	22.1	32.5	105.0	18.4	8850	13	φ 22	φ 35	G1.5"	120
EH404/DL-ET	22.4	32.9	93.4	16.2	14400	14	φ 22	φ 35	G1.5"	132
EH404/FL-ET	29.4	43.2	140.1	24.3	11800	14	φ 22	φ 42	G1.5"	151
Вентилятор 500 мм										
EH501/DL-ET	10.6	15.6	39.4	7.2	6500	17	φ16	φ28	G1.5"	78
EH501/FL-ET	13.0	19.1	59.1	10.8	5400	16	φ16	φ28	G1.5"	86
EH502/DL-ET	21.3	31.3	78.8	13.8	13000	19	φ22	φ 35	G1.5"	124
EH502/FL-ET	26.0	38.2	118.2	20.7	10800	18	φ22	φ 35	G1.5"	139
EH503/DL-ET	31.9	46.8	118.2	20.4	19500	21	φ22	φ 42	G2"	171
EH503/FL-ET	39.0	57.3	177.3	30.7	16200	20	φ28	φ 50	G2"	194
EH504/DL-ET	42.6	62.6	157.6	27.0	26000	22	φ28	φ 50	G2"	219
EH504/FL-ET	52.0	76.4	236.4	40.6	21600	21	φ28	φ50	G2"	251

1) Tc в таблице - температура хранения; ΔT- разность температур теплопередачи, то есть разница между температурой хранения и температурой испарения; 2) Скорость подачи воздуха в охлаждаемом объеме находится в диапазоне 0,5 м/с; 3) Для определения холодопроизводительности в других условиях работы обратитесь к поправочному коэффициенту.

◆ Шаг оребрения 6.0mm

Модель	Холодопроизводительность R404A(KW)		Площадь поверхности м ²	Объем труб дм ³	Расход воздуха м ³ /h	Поток воздуха м	Присоединительные размеры(мм)			Вес kg
	Tc=0°C ΔT=8K	Tc=18°C ΔT=7K					Впуск жидкости	Выпуск газа	Дренаж	
Вентилятор 350 мм										
EH351/CD-ET	2.1	1.6	7.5	2.2	2100	8	φ12	φ 22	G1"	35
EH351/DD-ET	2.6	2.1	10.0	2.9	1900	8	φ12	φ 22	G1"	37
EH352/CD-ET	4.2	3.3	15.0	4.0	4200	10	φ12	φ 22	G1"	55
EH352/DD-ET	5.2	4.2	20.0	5.3	3800	10	φ12	φ22	G1"	58
EH353/CD-ET	6.3	5.0	22.6	5.8	6300	11	φ12	φ22	G1"	75
EH353/DD-ET	7.8	6.2	30.0	7.8	5700	11	φ12	φ22	G1"	79
EH354/CD-ET	8.4	6.7	30.0	7.7	8400	12	φ12	φ22	G1"	97
EH354/DD-ET	10.4	8.3	40.1	10.2	7600	12	φ16	φ28	G1"	102
Вентилятор 400 мм										
EH401/DD-ET	4.2	3.4	16.1	4.5	3700	12	φ12	φ 22	G1"	47
EH401/FD-ET	5.5	4.4	24.1	6.7	3200	12	φ12	φ 22	G1"	51
EH402/DD-ET	8.3	6.6	32.1	8.4	7400	13	φ16	φ 28	G1.5"	75
EH402/FD-ET	11.1	8.9	48.2	12.6	6400	13	φ16	φ 28	G1.5"	83
EH403/DD-ET	12.5	10.0	48.2	12.3	11100	14	φ 22	φ 35	G1.5"	104
EH403/FD-ET	16.6	13.3	72.2	18.4	9600	14	φ 22	φ 35	G1.5"	116
EH404/DD-ET	16.7	13.4	64.2	16.2	14800	15	φ 22	φ 35	G1.5"	129
EH404/FD-ET	22.1	17.7	96.3	24.3	12800	15	φ 22	φ 42	G1.5"	145
Вентилятор 500 мм										
EH501/DD-ET	8.7	7.0	27.1	7.2	6800	18	φ16	φ28	G1.5"	77
EH501/FD-ET	10.6	8.5	40.6	10.8	5800	17	φ16	φ28	G1.5"	84
EH502/DD-ET	17.3	13.8	54.2	13.8	13600	20	φ22	φ 35	G1.5"	120
EH502/FD-ET	21.1	16.9	81.3	20.7	11600	19	φ22	φ 35	G1.5"	134
EH503/DD-ET	26.0	20.8	81.3	20.4	20400	22	φ22	φ 42	G2"	165
EH503/FD-ET	31.7	25.4	121.9	30.7	17400	21	φ28	φ 50	G2"	187
EH504/DD-ET	34.7	27.8	108.3	27.0	27200	23	φ28	φ 50	G2"	212
EH504/FD-ET	42.3	33.8	162.5	40.6	23200	22	φ28	φ50	G2"	240

1) Tc в таблице - температура хранения; ΔT- разность температур теплопередачи, то есть разница между температурой хранения и температурой испарения; 2) Скорость подачи воздуха в охлаждаемом объеме находится в диапазоне 0,5 м/с; 3) Для определения холодопроизводительности в других условиях работы обратитесь к поправочному коэффициенту.

EH серия коммерческие потолочные воздухоохладители



◆ Шаг оребрения 9.0mm

Модель	Холодопроизводительность R404A(KW)			Площадь поверхности м ²	Объем труб дм ³	Расход воздуха м ³ /h	Поток воздуха м	Присоединительные размеры(мм)			Вес кг
	Tc=0°C ΔT=8K	Tc=-18°C ΔT=7K	Tc=-25°C ΔT=6K					Впуск жидкости	Выпуск газа	Дренаж	
Вентилятор 350 мм											
EH351/CJ-ET	1.7	1.3	1.1	5.2	2.2	2150	9	φ12	φ 22	G1"	35
EH351/DJ-ET	2.1	1.7	1.4	7.0	2.9	1950	9	φ12	φ 22	G1"	36
EH352/CJ-ET	3.4	2.7	2.2	10.5	4.0	4300	11	φ12	φ 22	G1"	55
EH352/DJ-ET	4.2	3.4	2.8	14.0	5.3	3900	11	φ12	φ22	G1"	57
EH353/CJ-ET	5.0	4.0	3.3	15.7	5.8	6450	12	φ12	φ22	G1"	74
EH353/DJ-ET	6.3	5.0	4.2	21.0	7.8	5850	12	φ12	φ22	G1"	78
EH354/CJ-ET	6.7	5.4	4.4	21.0	7.7	8600	13	φ12	φ22	G1"	96
EH354/DJ-ET	8.4	6.7	5.5	27.9	10.2	7800	13	φ16	φ28	G1"	100
Вентилятор 400 мм											
EH401/DJ-ET	3.2	2.6	2.1	11.2	4.5	3800	13	φ12	φ 22	G1"	46
EH401/FJ-ET	4.4	3.5	2.9	16.8	6.7	3450	13	φ12	φ 22	G1"	50
EH402/DJ-ET	6.5	5.2	4.3	22.3	8.4	7600	14	φ16	φ 28	G1.5"	73
EH402/FJ-ET	8.7	7.0	5.7	33.5	12.6	6900	14	φ16	φ 28	G1.5"	81
EH403/DJ-ET	9.7	7.8	6.4	33.5	12.3	11400	15	φ 22	φ 35	G1.5"	101
EH403/FJ-ET	13.1	10.5	8.6	50.3	18.4	10350	15	φ 22	φ 35	G1.5"	113
EH404/DJ-ET	13.0	10.4	8.6	44.7	16.2	15200	16	φ 22	φ 35	G1.5"	125
EH404/FJ-ET	17.4	13.9	11.5	67.0	24.3	13800	16	φ 22	φ 42	G1.5"	141
Вентилятор 500 мм											
EH501/DJ-ET	7.2	5.8	4.8	18.9	7.2	7000	19	φ16	φ28	G1.5"	75
EH501/FJ-ET	9.3	7.4	6.1	28.3	10.8	6200	18	φ16	φ28	G1.5"	82
EH502/DJ-ET	14.3	11.4	9.4	37.7	13.8	14000	21	φ22	φ 35	G1.5"	119
EH502/FJ-ET	18.7	15.0	12.3	56.6	20.7	12400	20	φ22	φ 35	G1.5"	131
EH503/DJ-ET	21.5	17.2	14.2	56.6	20.4	21000	23	φ22	φ 42	G2"	161
EH503/FJ-ET	28.0	22.4	18.5	84.9	30.7	18600	22	φ28	φ 50	G2"	181
EH504/DJ-ET	28.7	23.0	18.9	75.4	27.0	28000	24	φ28	φ 50	G2"	207
EH504/FJ-ET	37.3	29.8	24.6	113.1	40.6	24800	23	φ28	φ50	G2"	233

1) Tc в таблице - температура хранения; ΔT- разность температур теплопередачи, то есть разница между температурой хранения и температурой испарения; 2) Скорость подачи воздуха в охлаждаемом объеме находится в диапазоне 0,5 м/с; 3) Для определения холодопроизводительности в других условиях работы обратитесь к поправочному коэффициенту.

V. Электрические параметры:

Модель	Двигатель вентилятора				Разморозка с электрическим нагревом		
	Напряжение (V)	Мощность (W)	Ток (A)	Скорость вращения (об/мин)	Эмевик (KW)	Поддон (KW)	Общая мощность (KW)
EH351*	380-3	129	0.4	1400	2×0.5	1×0.5	1.5
EH352*	380-3	258	0.8	1400	2×0.9	1×0.9	2.7
EH353*	380-3	387	1.2	1400	2×1.3	1×1.3	3.9
EH354*	380-3	516	1.6	1400	2×1.7	1×1.7	5.1
EH401/D*	380-3	205	0.51	1380	3×0.6	1×0.6	2.4
EH401/F*	380-3	205	0.51	1380	5×0.6	1×0.6	3.6
EH402/D*	380-3	410	1.02	1380	3×1.1	1×1.1	4.4
EH402/F*	380-3	410	1.02	1380	5×1.1	1×1.1	6.6
EH403/D*	380-3	615	1.53	1380	3×1.6	1×1.6	6.4
EH403/F*	380-3	615	1.53	1380	5×1.6	1×1.6	9.6
EH404/D*	380-3	820	2.04	1380	3×2.0	1×2.0	8.0
EH404/F*	380-3	820	2.04	1380	5×2.0	1×2.0	12.0
EH501/D*	380-3	500	0.95	1380	3×0.8	2×0.8	4.0
EH501/F*	380-3	500	0.95	1380	5×0.8	2×0.8	5.6
EH502/D*	380-3	1000	1.9	1380	3×1.6	2×1.6	8.0
EH502/F*	380-3	1000	1.9	1380	5×1.6	2×1.6	11.2
EH503/D*	380-3	1500	2.85	1380	3×2.3	2×2.3	11.5
EH503/F*	380-3	1500	2.85	1380	5×2.3	2×2.3	16.1
EH504/D*	380-3	2000	3.8	1380	3×3.0	2×3.0	15.0
EH504/F*	380-3	2000	3.8	1380	5×3.0	2×3.0	21.0

EH серия коммерческие потолочные воздухоохладители



VI. Габариты и установочные размеры:

◆ EH35 серия

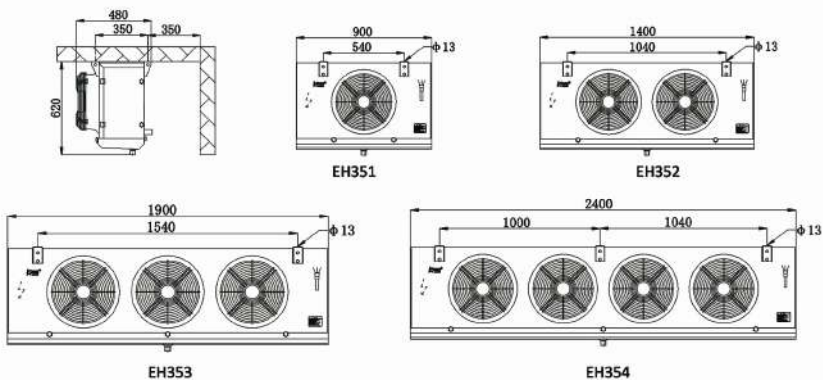

◆ EH40 серия

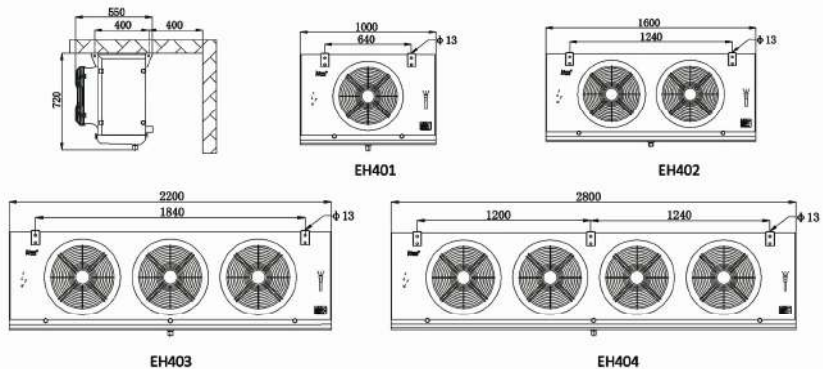

◆ EH50 серия

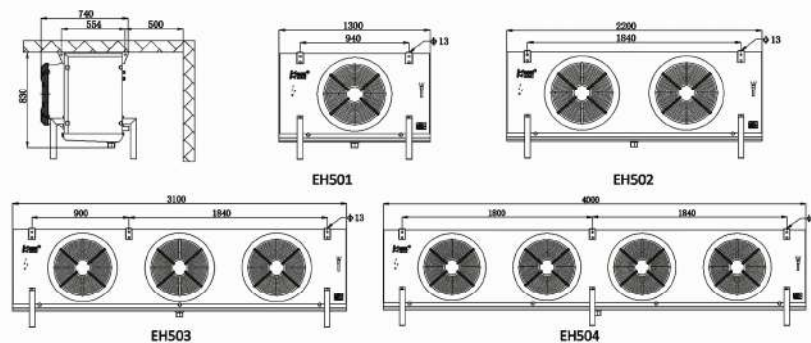

ED серия промышленные двухпоточные воздухоохладители

I. Описание продукта:

Промышленный воздухоохладитель серии ED спроектирован со структурой впуска воздуха снизу и выпуска воздуха с обеих сторон. Предназначен в основном для использования для холодильных торговых зон магазинов, складов с небольшой высотой и производственных цехов.

Эта серия продуктов имеет следующие характеристики:

1. Корпус: высококачественная оцинкованная стальная пластина с порошковым покрытием (серебристо-серый RAL9006), с высокой коррозионной стойкостью; внешняя пластина поддона для воды спроектирована с шарнирной конструкцией, которая удобна в эксплуатации;
2. Торцевая пластина теплообменника изготовлена из алюминиевой пластины, которая эффективно защищает медную трубку и уменьшает вес;
3. Двухслойная конструкция поддона для воды: внешний поддон для воды спроектирован без какого-либо мертвого угла, что делает слив воды полным; внутренний поддон для воды выполнен из алюминиевой пластины с конструкцией раковины, конденсат и вода для размораживания непосредственно сбрасываются в сливное отверстие внешнего поддона через внутренний поддон;
4. Змеевик: расстояние между трубами составляет 50 x 50 в квадратном расположении, с большой площадью теплопередачи, низкой разницей температур теплопередачи и медленной скоростью замораживания ребер;
5. Гофрированный алюминиевый лист из гидрофильной алюминиевой фольги с расстоянием между листами 4,0 мм, 6,0 мм и 9,0 мм для удовлетворения требований различных температур и влажности;
6. Вентилятор: мощный внешний роторный вентилятор, рабочая температура: -30 °C ~ 60 °C; ф 450 и ф 500, серия продукта различных спецификаций, давая пользователям больше выбора;
7. Размораживание: электрическое термическое размораживание принимается стандартным образом, а нагревательные трубки из нержавеющей стали распределены в ребрах змеевика, что обеспечивает максимальный эффект размораживания; размораживание горячим газом может быть принято по требованию заказчика.
8. Используется IP65 водонепроницаемая распределительная коробка и водонепроницаемые соединители; вентиляторы и нагревательная труба подключены отдельно, что приводит к высокой надежности;
9. Выход воздухоохладителя оснащен игольчатым клапаном, что удобно пользователям для проверки давления;
10. Воздухоохладители подвергаются строгому заводскому испытанию под давлением 23 бар;
11. Расширительные клапаны и другие детали могут быть предварительно установлены в соответствии с потребностями клиента;
12. Воздухоохладитель совместим с R404A, R507A, R448A, R449A, R134a, R22 и другими хладагентами.



II. Расшифровка модели:



III. Стандартные и опциональные компоненты:

	Компоненты	Конфигурация	Компоненты	Конфигурация	
Корпус	Алюминиевая пластина с порошковым покрытием	×	Разморозка	Воздух	○
	Стальная оцинкованная пластина с порошковым покрытием	○		Эл. нагревательная трубка	●
	Оцинкованный лист с порошковым покрытием	●		Горячий газ (змеевик + поддон для воды)	○
	Нержавеющий лист	○	Расширительный клапан	○	
Вентилятор	Weissing мотор с внешним ротором	●	Нагреватель дренажа	○	
	EVM мотор с внешним ротором	○	Нагревательная лента диффузора вентилятора	×	
	Дополнительный диффузор	×			
Ал. фольга	Обычная фольга	○			
	Гидрофильная алюминиевая фольга (синий фольга)	●			

Примечание: ●: стандартные компоненты; ○: опциональные компоненты; ×: не применяется.

ED серия промышленные двухпоточные воздухоохладители

IV. Таблица характеристик:

◆ Шаг оребрения 4.0mm

Модель	Холодопроизводительность R404A(KW)		Площадь поверхности м ²	Объем труб дм ³	Расход воздуха м ³ /h	Поток воздуха м	Присоединительные размеры(мм)			Вес кг
	Tc=0°C ΔT=8K	Tc=10°C ΔT=10K					Впуск жидкости	Выпуск газа	Дренаж	
ED451/DL-ET	6.3	9.3	35.0	4.8	4500	2×6	φ12	φ22	2×G1"	73
ED452/DL-ET	12.6	18.5	70.0	8.8	9000	2×8	φ16	φ22	2×G1"	114
ED453/DL-ET	18.9	27.8	105.0	12.9	13500	2×10	φ16	φ28	2×G1.5"	155
ED454/DL-ET	25.2	37.0	140.0	17.0	18000	2×12	φ16	φ35	2×G1.5"	196
ED501/DL-ET	8.9	13.0	52.5	6.8	6000	2×7	φ12	φ22	2×G1"	89
ED502/DL-ET	17.8	26.1	105.0	12.9	12000	2×9	φ16	φ28	2×G1.5"	145
ED503/DL-ET	26.8	39.4	157.5	19.0	18000	2×11	φ22	φ42	2×G1.5"	201
ED504/DL-ET	35.7	52.5	210.0	25.0	24000	2×13	φ22	φ42	2×G1.5"	257

◆ Шаг оребрения 6.0mm

Модель	Холодопроизводительность R404A(KW)		Площадь поверхности м ²	Объем труб дм ³	Расход воздуха м ³ /h	Поток воздуха м	Присоединительные размеры(мм)			Вес кг
	Tc=0°C ΔT=8K	Tc=-18°C ΔT=7K					Впуск жидкости	Выпуск газа	Дренаж	
ED451/DD-ET	4.9	3.9	23.7	4.8	5000	2×6	φ12	φ22	2×G1"	71
ED452/DD-ET	9.7	7.7	47.5	8.8	10000	2×8	φ16	φ22	2×G1"	110
ED453/DD-ET	14.6	11.6	71.2	12.9	15000	2×10	φ16	φ28	2×G1.5"	149
ED454/DD-ET	19.5	15.6	94.9	17.0	20000	2×12	φ16	φ35	2×G1.5"	188
ED501/DD-ET	6.8	5.4	35.6	6.8	6300	2×7	φ12	φ22	2×G1"	86
ED502/DD-ET	13.5	10.8	71.2	12.9	12600	2×9	φ16	φ28	2×G1.5"	139
ED503/DD-ET	20.3	16.2	106.8	19.0	18900	2×11	φ22	φ42	2×G1.5"	192
ED504/DD-ET	27.0	21.6	142.4	25.0	25200	2×13	φ22	φ42	2×G1.5"	246

◆ Шаг оребрения 9.0mm

Модель	Холодопроизводительность R404A(KW)		Площадь поверхности м ²	Объем труб дм ³	Расход воздуха м ³ /h	Поток воздуха м	Присоединительные размеры(мм)			Вес кг
	Tc=0°C ΔT=8K	Tc=-18°C ΔT=7K					Впуск жидкости	Выпуск газа	Дренаж	
ED451/DJ-ET	3.8	3.0	16.2	4.8	5400	2×7	φ12	φ22	2×G1"	71
ED452/DJ-ET	7.6	6.1	32.5	8.8	10800	2×9	φ16	φ22	2×G1"	109
ED453/DJ-ET	11.4	9.1	48.7	12.9	16200	2×11	φ16	φ28	2×G1.5"	148
ED454/DJ-ET	15.2	12.2	65.0	17.0	21600	2×13	φ16	φ35	2×G1.5"	186
ED501/DJ-ET	5.7	4.6	24.6	6.8	6900	2×8	φ12	φ22	2×G1"	85
ED502/DJ-ET	11.2	9.0	48.7	12.9	13800	2×10	φ16	φ28	2×G1.5"	138
ED503/DJ-ET	16.8	13.4	73.1	19.0	20700	2×12	φ22	φ42	2×G1.5"	190
ED504/DJ-ET	22.4	17.9	97.5	25.0	27600	2×14	φ22	φ42	2×G1.5"	243

- 1) Tc в таблице - температура хранения; ΔT - разность температур теплопередачи, то есть разница между температурой хранения и температурой испарения; 2) Скорость подачи воздуха в охлаждаемом объеме находится в диапазоне 0,5 м/с;
- 3) Для определения холодопроизводительности в других условиях работы обратитесь к поправочному коэффициенту.

V. Электрические параметры:

Модель	Двигатель вентилятора				Разморозка с электрическим нагревом		
	Напряжение (V)	Мощность (W)	Ток (A)	Скорость вращения (об/мин)	Змеевик (KW)	Поддон (KW)	Общая мощность (KW)
ED451*	380-3	370	0.75	1380	4×0.6	2×0.6	3.6
ED452*	380-3	740	1.5	1380	4×1.1	2×1.1	6.6
ED453*	380-3	1110	2.25	1380	4×1.6	2×1.6	9.6
ED454*	380-3	1480	3.0	1380	4×2.0	2×2.0	12.0
ED501*	380-3	500	0.95	1380	4×0.8	2×0.8	4.8
ED502*	380-3	1000	1.9	1380	4×1.6	2×1.6	9.6
ED503*	380-3	1500	2.85	1380	4×2.3	2×2.3	13.8
ED504*	380-3	2000	3.8	1380	4×3.0	2×3.0	18.0

ED серия промышленные двухпоточные воздухоохладители

VI. Габариты и установочные размеры:

◆ ED45 серия

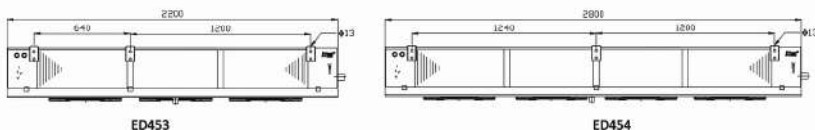
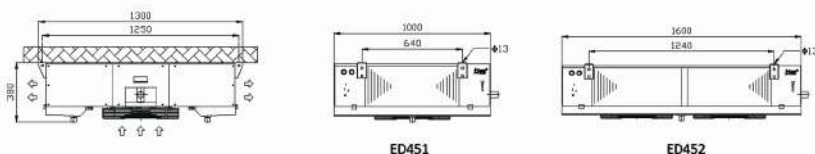

◆ ED50 серия

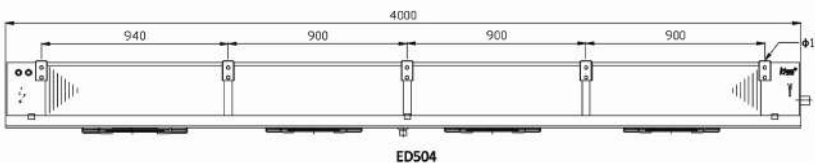
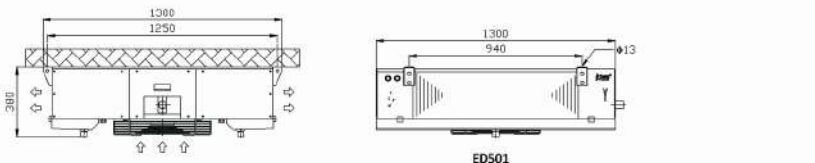

EL серия промышленные потолочные воздухоохладители

I. Описание продукта:

1. Корпус: высококачественная оцинкованная стальная пластина с порошковым покрытием (серебристо-серый RAL9006), с высокой коррозионной стойкостью; как боковые пластины, так и внешняя пластина поддона для воды спроектированы с шарнирной конструкцией, которая удобна в эксплуатации;
2. Торцевая пластина теплообменника изготовлена из алюминиевой пластины, которая эффективно защищает медную трубку и уменьшает вес;
3. Двухслойная конструкция поддона для воды: внешний поддон для воды спроектирован без какого-либо мертвого угла, что делает слив воды полным; внутренний поддон для воды выполнен из алюминиевой пластины с конструкцией раковины, конденсат и вода для размораживания непосредственно сбрасываются в сливное отверстие внешнего поддона через внутренний поддон;
4. Разработанный с большим диффузором, он обладает характеристиками направленной струи воздуха.
5. Для вентиляторов диаметром 500 мм предусмотрены напольные опоры для удобного монтажа;
6. Змеевик: расстояние между трубами составляет 50 x 50 в квадратном расположении, с большой площадью теплопередачи, низкой разницей температур теплопередачи, медленной скоростью замораживания ребер;
7. Гофрированный алюминиевый лист из гидрофильной алюминиевой фольги с расстоянием между листами 4,0 мм, 6,0 мм, 9,0 мм и 12,0 мм для удовлетворения требований различных температур и влажности;
8. Вентилятор: мощный внешний роторный вентилятор, рабочая температура: $-40^{\circ}\text{C} \sim 60^{\circ}\text{C}$; ф 350, ф 400, ф 500 и ф 630, серия продукта различных спецификаций, давая пользователям больше выбора;
9. Размораживание: электрическое термическое размораживание принимается стандартным образом, а нагревательные трубки из нержавеющей стали распределены в ребрах змеевика, что обеспечивает максимальный эффект размораживания; размораживание горячим газом может быть принято по требованию заказчика.
10. Используется IP65 водонепроницаемая распределительная коробка и водонепроницаемые соединители; вентиляторы и нагревательная труба подключены отдельно, что приводит к высокой надежности;
11. Выход воздухоохладителя оснащен игольчатым клапаном, что удобно пользователям для проверки давления;
12. Воздухоохладители подвергаются строгому заводскому испытанию под давлением 23 бар;
13. Расширительные клапаны, нагревательная лента кожуха вентилятора и другие детали могут быть предварительно установлены в соответствии с требованиями клиента;
14. Воздухоохладитель совместим с R404A, R507A, R448A, R449A, R134a, R22 и другими хладагентами.



EL серия промышленные потолочные воздухоохладители



II. Расшифровка модели:

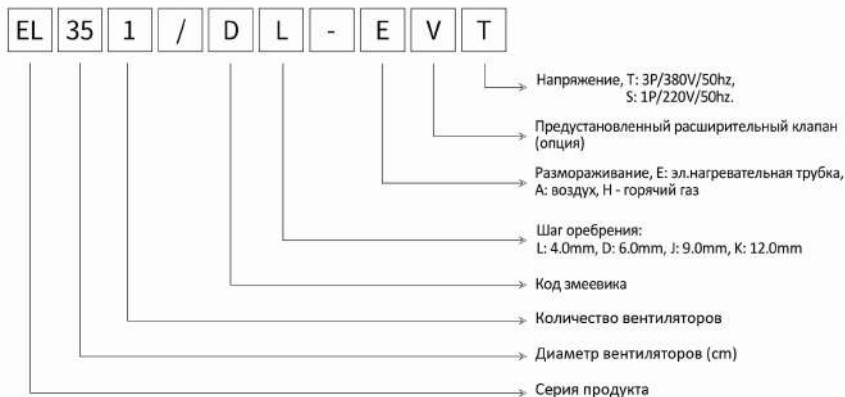

III. Стандартные и опциональные компоненты:

Компоненты	Конфигурация	Компоненты	Конфигурация	
Корпус:	Алюминиевая пластина с порошковым покрытием	✗	Воздух	○
	Стальная пластина с порошковым покрытием	○	Эл. нагревательная трубка	●
	Оцинкованный лист с порошковым покрытием	●	Горячий газ (змеивин + поддон для воды)	○
	Нержавеющий лист*	○	Расширительный клапан	○
Вентилятор:	Weissling мотор с внешним ротором	●	Нагреватель дренажа	○
	EBM мотор с внешним ротором	○	Нагревательная лента диффузора вентилятора	○
	Дополнительный диффузор	○		
Ал. фольга	Обычная фольга	○		
	Гидрофобизированная фольга (также фольга)	●		

Примечание: ●: стандартные компоненты; ○: опциональные компоненты; ✗: не применяется,

*: обычный диффузор вентилятора

IV. Таблица характеристик:

◆ Шаг оребрения 4.0mm

Модель	Холодопроизводительность R404A(KW)		Площадь поверхности м ²	Объем труб dm ³	Расход воздуха м ³ /h	Поток воздуха m	Присоединительные размеры(mm)			Вес kg
	Tc=0°C ΔT=8K	Tc=10°C ΔT=10K					Впуск жидкости	Выпуск газа	Дренаж	
Вентилятор 350 мм										
EL351/BL-ET	2.2	3.2	12.2	1.9	2100	8	φ12	φ 22	G1"	39
EL351/CL-ET	2.9	4.3	18.2	2.9	1900	8	φ12	φ 22	G1"	41
EL352/BL-ET	4.2	6.2	24.3	3.5	4200	10	φ12	φ 22	G1"	54
EL352/CL-ET	5.8	8.5	36.5	5.3	3800	10	φ12	φ22	G1"	58
EL353/BL-ET	6.6	9.7	36.5	5.1	6300	11	φ12	φ22	G1"	69
EL353/CL-ET	8.8	12.9	54.7	7.7	5700	11	φ12	φ22	G1"	75
EL354/BL-ET	8.8	12.9	48.6	6.8	8400	12	φ12	φ22	G1"	84
EL354/CL-ET	11.7	17.2	72.9	10.1	7600	12	φ16	φ28	G1"	92
Вентилятор 400 мм										
EL401/CL-ET	4.4	6.4	26.2	4.1	3700	12	φ12	φ 22	G1"	49
EL401/DL-ET	5.3	7.8	35.0	5.4	3200	12	φ12	φ 22	G1"	52
EL402/CL-ET	8.9	13.1	52.5	7.5	7400	13	φ12	φ 22	G1.5"	72
EL402/DL-ET	10.5	15.4	70.0	10.0	6400	13	φ16	φ 22	G1.5"	78
EL403/CL-ET	13.4	19.7	78.7	11.0	11100	14	φ16	φ 28	G1.5"	95
EL403/DL-ET	15.7	23.1	105.0	14.6	9600	14	φ16	φ 28	G1.5"	104
EL404/CL-ET	17.8	26.2	105.0	14.5	14800	15	φ16	φ 35	G1.5"	118
EL404/DL-ET	21.0	30.9	140.0	19.3	12800	15	φ16	φ 35	G1.5"	130
Вентилятор 500 мм										
EL501/DL-ET	9.8	14.4	61.2	9.0	6800	18	φ16	φ22	G1.5"	93
EL501/EL-ET	11.4	16.8	76.5	11.2	6350	17	φ16	φ28	G1.5"	99
EL501/FL-ET	12.9	19.0	91.9	13.5	5500	17	φ16	φ28	G1.5"	104
EL502/DL-ET	19.6	28.8	122.5	17.1	13600	20	φ22	φ 35	G1.5"	132
EL502/EL-ET	22.9	33.7	153.1	21.3	12700	19	φ22	φ 35	G1.5"	143
EL502/FL-ET	25.7	37.8	183.7	25.6	11000	19	φ22	φ42	G1.5"	153
EL503/DL-ET	29.3	43.0	183.7	25.2	20400	22	φ22	φ 42	G2"	180
EL503/EL-ET	34.4	50.6	229.6	31.5	19050	21	φ22	φ 42	G2"	196
EL503/FL-ET	38.5	56.6	275.6	37.8	16500	21	φ22	φ 42	G2"	212
EL504/DL-ET	39.2	57.6	244.9	33.3	27200	23	φ22	φ 42	G2"	228
EL504/EL-ET	43.3	63.6	288.7	39.2	25400	22	φ22	φ 42	G2"	249
EL504/FL-ET	51.4	75.6	367.4	49.9	22000	22	φ28	φ50	G2"	270

EL серия промышленные потолочные воздухоохладители



Модель	Холодопроизводительность R404A(KW)		Площадь поверхности м²	Объем труб дм³	Расход воздуха м³/ч	Поток воздуха м	Присоединительные размеры(мм)			Вес кг
	Tc=0°C ΔT=8K	Tc=10°C ΔT=10K					Впуск жидкости	Выпуск газа	Дренаж	
Вентилятор 500 мм										
EL505/DL-ET	49.0	72.0	306.2	41.4	34000	24	φ28	φ50	G2"	276
EL505/EL-ET	54.1	79.5	360.9	48.7	31750	23	φ28	φ50	G2"	302
EL505/FL-ET	64.3	94.5	459.3	62.0	27500	23	φ28	φ50	G2"	328
Вентилятор 630 мм										
EL631/DL-ET	15.8	23.2	105.0	15.0	10000	28	φ16	φ28	G1.5"	125
EL631/EL-ET	18.3	26.9	131.2	18.8	9600	27	φ16	φ28	G1.5"	134
EL631/FL-ET	20.4	30.0	157.5	22.5	9100	27	φ22	φ35	G1.5"	143
EL632/DL-ET	31.5	46.3	210.0	28.9	20000	31	φ22	φ42	G1.5"	206
EL632/EL-ET	36.7	53.5	262.4	36.1	19200	30	φ22	φ42	G1.5"	224
EL632/FL-ET	40.9	60.1	314.9	43.3	18200	30	φ22	φ42	G1.5"	242
EL633/DL-ET	47.2	69.4	314.9	42.8	30000	34	φ22	φ42	G2"	288
EL633/EL-ET	55.1	81.0	393.7	53.4	28800	33	φ28	φ50	G2"	314
EL633/FL-ET	61.4	90.3	472.4	64.1	27300	33	φ28	φ50	G2"	341
EL634/DL-ET	63.0	92.6	419.9	56.6	40000	36	φ28	φ50	G2"	369
EL634/EL-ET	73.5	108.0	524.9	70.8	38400	35	φ28	φ50	G2"	405
EL634/FL-ET	81.9	120.3	629.9	84.9	36400	35	φ35	φ50	G2"	440

- 1) Tc в таблице - температура хранения; ΔT- разность температур теплопередачи, то есть разница между температурой хранения и температурой испарения; 2) Скорость подачи воздуха в охлаждаемом объеме находится в диапазоне 0,5 м/с; 3) Для определения холодопроизводительности в других условиях работы обратитесь к поправочному коэффициенту.

◆ Шаг оребрения 6.0mm

Модель	Холодопроизводительность R404A(KW)		Площадь поверхности м²	Объем труб дм³	Расход воздуха м³/ч	Поток воздуха м	Присоединительные размеры(мм)			Вес кг
	Tc=0°C ΔT=8K	Tc=-18°C ΔT=7K					Впуск жидкости	Выпуск газа	Дренаж	
350 fan series										
EL351/BD-ET	1.8	1.4	8.2	1.9	2150	9	φ12	φ22	G1"	38
EL351/CD-ET	2.4	1.9	12.4	2.9	1950	9	φ12	φ22	G1"	40
EL352/BD-ET	3.6	2.9	16.5	3.5	4300	11	φ12	φ22	G1"	52
EL352/CD-ET	4.7	3.7	24.7	5.3	3900	11	φ12	φ22	G1"	56
EL353/BD-ET	5.4	4.3	24.7	5.1	6450	12	φ12	φ22	G1"	67
EL353/CD-ET	7.0	5.6	37.1	7.7	5850	12	φ12	φ22	G1"	72
EL354/BD-ET	7.3	5.8	33.0	6.8	8600	13	φ12	φ22	G1"	81
EL354/CD-ET	9.4	7.5	49.4	10.1	7800	13	φ16	φ28	G1"	88

Вентилятор 400 мм										
EL401/CD-ET	3.3	2.6	17.8	4.1	3800	13	φ12	φ22	G1"	47
EL401/DD-ET	4.0	3.2	23.7	5.4	3450	13	φ12	φ22	G1"	50
EL402/CD-ET	6.7	5.3	35.6	7.5	7600	14	φ12	φ22	G1.5"	69
EL402/DD-ET	8.1	6.5	47.5	10.0	6900	14	φ16	φ22	G1.5"	74
EL403/CD-ET	10.1	8.0	53.4	11.0	11400	15	φ16	φ28	G1.5"	90
EL403/DD-ET	12.2	9.7	71.2	14.6	10350	15	φ16	φ28	G1.5"	98
EL404/CD-ET	13.5	10.8	71.2	14.5	15200	16	φ16	φ35	G1.5"	112
EL404/DD-ET	16.1	12.9	94.9	19.3	13800	16	φ16	φ35	G1.5"	122
Вентилятор 500 мм										
EL501/DD-ET	8.3	6.6	41.5	9.0	7000	19	φ16	φ22	G1.5"	90
EL501/ED-ET	9.8	7.8	51.9	11.2	6500	18	φ16	φ28	G1.5"	94
EL501/FD-ET	11.2	9.0	62.3	13.5	6100	18	φ16	φ28	G1.5"	99
EL502/DD-ET	16.6	13.3	83.1	17.1	14000	21	φ22	φ35	G1.5"	126
EL502/ED-ET	19.7	15.8	103.8	21.3	13000	20	φ22	φ35	G1.5"	134
EL502/FD-ET	22.4	17.9	124.6	25.6	12200	20	φ22	φ42	G1.5"	143
EL503/DD-ET	24.9	19.9	124.6	25.2	21000	23	φ22	φ42	G2"	170
EL503/ED-ET	29.5	23.6	155.7	31.5	19500	22	φ22	φ42	G2"	183
EL503/FD-ET	33.6	26.9	186.9	37.8	18300	22	φ22	φ42	G2"	196
EL504/DD-ET	33.2	26.6	166.1	33.3	28000	24	φ22	φ42	G2"	215
EL504/ED-ET	37.2	29.8	195.8	39.2	26000	23	φ22	φ42	G2"	232
EL504/FD-ET	44.8	35.8	249.2	49.9	24400	23	φ28	φ50	G2"	250
EL505/DD-ET	41.5	33.2	207.6	41.4	35000	25	φ28	φ50	G2"	259
EL505/ED-ET	46.5	37.2	244.7	48.7	32500	24	φ28	φ50	G2"	281
EL505/FD-ET	56.1	44.9	311.5	62.0	30500	24	φ28	φ50	G2"	303
Вентилятор 630 мм										
EL631/DD-ET	13.5	10.8	71.2	15.0	10300	29	φ16	φ28	G1.5"	119
EL631/ED-ET	16.0	12.8	89.0	18.8	9800	28	φ16	φ28	G1.5"	126
EL631/FD-ET	18.2	14.5	106.8	22.5	9100	28	φ22	φ35	G1.5"	134
EL632/DD-ET	27.1	21.7	142.4	28.9	20600	32	φ22	φ42	G1.5"	194
EL632/ED-ET	32.0	25.6	178.0	36.1	19600	31	φ22	φ42	G1.5"	209
EL632/FD-ET	36.3	29.0	213.6	43.3	18200	31	φ22	φ42	G1.5"	224
EL633/DD-ET	40.5	32.4	213.6	42.8	30900	35	φ22	φ42	G2"	270
EL633/ED-ET	48.1	38.5	267.0	53.4	29400	34	φ28	φ50	G2"	292
EL633/FD-ET	54.5	43.6	320.4	64.1	27300	34	φ28	φ50	G2"	315
EL634/DD-ET	54.1	43.3	284.8	56.6	41200	37	φ28	φ50	G2"	346
EL634/ED-ET	64.1	51.3	356.0	70.8	39200	36	φ28	φ50	G2"	375
EL634/FD-ET	72.6	58.1	427.2	84.9	36400	36	φ35	φ50	G2"	405

- 1) Tc в таблице - температура хранения; ΔT- разность температур теплопередачи, то есть разница между температурой хранения и температурой испарения; 2) Скорость подачи воздуха в охлаждаемом объеме находится в диапазоне 0,5 м/с; 3) Для определения холодопроизводительности в других условиях работы обратитесь к поправочному коэффициенту.

EL серия промышленные потолочные воздухоохладители

◆ Шаг оребрения 9.0mm

Модель	Холодопроизводительность R404A(kW)			Площадь поверхности м ²	Объем труб дм ³	Расход воздуха м ³ /h	Поток воздуха м	Присоединительные размеры(мм)			Вес кг
	Tc=0°C ΔT=8K	Tc=-18°C ΔT=7K	Tc=-25°C ΔT=6K					Впуск жидкости	Выпуск газа	Дренаж	
Вентилятор 350 мм											
EL351/BJ-ET	1.4	1.1	0.9	5.6	1.9	2250	10	φ12	φ 22	G1"	38
EL351/CJ-ET	2.0	1.6	1.3	8.5	2.9	2050	10	φ12	φ 22	G1"	40
EL352/BJ-ET	2.8	2.2	1.8	11.3	3.5	4500	12	φ12	φ 22	G1"	52
EL352/CJ-ET	3.9	3.1	2.6	16.9	5.3	4100	12	φ12	φ22	G1"	55
EL353/BJ-ET	4.2	3.4	2.8	16.9	5.1	6750	13	φ12	φ22	G1"	66
EL353/CJ-ET	5.8	4.6	3.8	25.4	7.7	6150	13	φ12	φ22	G1"	71
EL354/BJ-ET	5.7	4.6	3.7	22.6	6.8	9000	14	φ12	φ22	G1"	80
EL354/CJ-ET	7.8	6.2	5.1	33.8	10.1	8200	14	φ16	φ28	G1"	87
Вентилятор 400 мм											
EL401/CJ-ET	2.6	2.1	1.7	12.2	4.1	3900	14	φ12	φ 22	G1"	47
EL401/DJ-ET	3.2	2.5	2.1	16.2	5.4	3650	14	φ12	φ 22	G1"	50
EL402/CJ-ET	5.1	4.1	3.4	24.4	7.5	7800	15	φ12	φ 22	G1.5"	68
EL402/DJ-ET	6.5	5.2	4.3	32.5	10.0	7300	15	φ16	φ 22	G1.5"	73
EL403/CJ-ET	7.7	6.2	5.1	36.5	11.0	11700	16	φ16	φ 28	G1.5"	89
EL403/DJ-ET	9.7	7.8	6.4	48.7	14.6	10950	16	φ16	φ 28	G1.5"	97
EL404/CJ-ET	10.2	8.2	6.7	48.7	14.5	15600	17	φ16	φ 35	G1.5"	111
EL404/DJ-ET	13.0	10.4	8.6	65.0	19.3	14600	17	φ16	φ 35	G1.5"	120
Вентилятор 500 мм											
EL501/DJ-ET	7.1	5.7	4.7	28.4	9.0	7380	20	φ16	φ22	G1.5"	89
EL501/EJ-ET	8.5	6.8	5.6	35.5	11.2	6800	19	φ16	φ28	G1.5"	93
EL501/FJ-ET	9.8	7.8	6.5	42.6	13.5	6350	19	φ16	φ28	G1.5"	98
EL502/DJ-ET	14.2	11.3	9.4	56.9	17.1	14760	22	φ22	φ 35	G1.5"	124
EL502/EJ-ET	17.0	13.6	11.2	71.1	21.3	13600	21	φ22	φ 35	G1.5"	132
EL502/FJ-ET	19.6	15.7	12.9	85.3	25.6	12700	21	φ22	φ42	G1.5"	141
EL503/DJ-ET	21.3	17.0	14.0	85.3	25.2	22140	24	φ22	φ 42	G2"	168
EL503/EJ-ET	25.6	20.5	16.9	106.6	31.5	20400	23	φ22	φ 42	G2"	180
EL503/FJ-ET	29.4	23.5	19.4	127.9	37.8	19050	23	φ22	φ 42	G2"	193
EL504/DJ-ET	28.4	22.7	18.7	113.7	33.3	29520	25	φ22	φ 42	G2"	212
EL504/EJ-ET	32.2	25.7	21.2	134.0	39.2	27200	24	φ22	φ 42	G2"	228
EL504/FJ-ET	39.2	31.3	25.9	170.6	49.9	25400	24	φ28	φ50	G2"	245
EL505/DJ-ET	35.5	28.4	23.4	142.1	41.4	36900	26	φ28	φ50	G2"	256
EL505/EJ-ET	40.2	32.1	26.5	167.5	48.7	34000	25	φ28	φ50	G2"	276
EL505/FJ-ET	49.0	39.2	32.3	213.2	62.0	31750	25	φ28	φ50	G2"	297



Вентилятор 630 мм											
Модель	Холодопроизводительность R404A(kW)			Площадь поверхности м ²	Объем труб дм ³	Расход воздуха м ³ /h	Поток воздуха м	Присоединительные размеры(мм)			Вес кг
	Tc=0°C ΔT=8K	Tc=-18°C ΔT=7K	Tc=-25°C ΔT=6K					Впуск жидкости	Выпуск газа	Дренаж	
EL631/DJ-ET	11.2	9.0	7.4	48.7	15.0	10600	30	φ16	φ28	G1.5"	118
EL631/EJ-ET	13.1	10.5	8.6	60.9	18.8	10000	29	φ16	φ28	G1.5"	125
EL631/FJ-ET	14.6	11.7	9.6	73.1	22.5	9600	29	φ 22	φ 35	G1.5"	132
EL632/DJ-ET	22.4	17.9	14.8	97.5	28.9	21200	33	φ 22	φ 42	G1.5"	192
EL632/EJ-ET	26.2	21.0	17.3	121.8	36.1	20000	32	φ 22	φ 42	G1.5"	206
EL632/FJ-ET	29.2	23.3	19.3	146.2	43.3	19200	32	φ 22	φ 42	G1.5"	220
EL633/DJ-ET	33.6	26.9	22.2	146.2	42.8	31800	36	φ 22	φ 42	G2"	266
EL633/EJ-ET	39.3	31.4	25.9	182.7	53.4	30000	35	φ 28	φ 50	G2"	282
EL633/FJ-ET	43.8	35.0	28.9	219.3	64.1	28800	35	φ 28	φ 50	G2"	309
EL634/DJ-ET	44.8	35.8	29.5	194.9	56.6	42400	38	φ 28	φ 50	G2"	340
EL634/EJ-ET	52.3	41.8	34.5	243.6	70.8	40000	37	φ 28	φ 50	G2"	369
EL634/FJ-ET	58.5	46.8	38.6	292.4	84.9	38400	37	φ 35	φ 50	G2"	397

1) Tc в таблице - температура хранения; ΔT- разность температур теплопередачи, то есть разница между температурой хранения и температурой испарения; 2) Скорость подачи воздуха в охлаждаемом объеме находится в диапазоне 0,5 м/с; 3) Для определения холодопроизводительности в других условиях работы обратитесь к поправочному коэффициенту.

◆ Шаг оребрения 12.0mm

Модель	Холодопроизводительность R404A(kW)			Площадь поверхности м ²	Объем труб дм ³	Расход воздуха м ³ /h	Поток воздуха м	Присоединительные размеры(мм)			Вес кг
	Tc=0°C ΔT=8K	Tc=-25°C ΔT=6K	Tc=-35°C ΔT=6K					Впуск жидкости	Выпуск газа	Дренаж	
Вентилятор 400 мм											
EL401/DK-ET	2.9	1.9	1.9	12.5	5.4	3800	15	φ12	φ 22	G1"	50
EL402/DK-ET	5.8	3.8	3.8	25.0	10.0	7600	16	φ16	φ 22	G1.5"	74
EL403/DK-ET	8.6	5.7	5.6	37.5	14.6	11400	17	φ16	φ 28	G1.5"	97
EL404/DK-ET	11.5	7.6	7.5	50.0	19.3	15200	18	φ16	φ 35	G1.5"	121
Вентилятор 500 мм											
EL501/EK-ET	7.4	4.9	4.8	27.3	11.2	7000	20	φ16	φ28	G1.5"	94
EL501/FK-ET	8.5	5.6	5.5	32.8	13.5	6500	20	φ16	φ28	G1.5"	98
EL502/EK-ET	14.8	9.8	9.6	54.7	21.3	14000	22	φ22	φ 35	G1.5"	134
EL502/FK-ET	17.1	11.3	11.1	65.6	25.6	13000	22	φ22	φ42	G1.5"	142
EL503/EK-ET	22.1	14.6	14.3	82.0	31.5	21000	24	φ22	φ 42	G2"	182
EL503/FK-ET	25.5	16.8	16.5	98.4	37.8	19500	24	φ22	φ 42	G2"	195
EL504/EK-ET	27.8	18.3	18.0	103.1	39.2	28000	25	φ22	φ 42	G2"	231
EL504/FK-ET	34.1	22.5	22.1	131.2	49.9	26000	25	φ28	φ50	G2"	248
EL505/EK-ET	34.8	23.0	22.6	128.9	48.7	35000	26	φ28	φ50	G2"	279
EL505/FK-ET	42.6	28.1	27.7	164.1	62.0	32500	26	φ28	φ50	G2"	301
Вентилятор 630 мм											
EL631/EK-ET	10.8	7.1	7.0	46.9	18.8	10300	30	φ16	φ28	G1.5"	126
EL631/FK-ET	12.3	8.1	8.0	56.2	22.5	9800	30	φ 22	φ 35	G1.5"	133
EL632/EK-ET	21.6	14.3	14.0	93.7	36.1	20600	33	φ 22	φ 42	G1.5"	208
EL632/FK-ET	24.7	16.3	16.0	112.5	43.3	19600	33	φ 22	φ 42	G1.5"	223
EL633/EK-ET	32.3	21.3	21.0	140.6	53.4	30900	36	φ 28	φ 50	G2"	291
EL633/FK-ET	37.1	24.5	24.1	168.7	64.1	29400	36	φ 28	φ 50	G2"	313
EL634/EK-ET	43.1	28.4	28.0	187.5	70.8	41200	38	φ 28	φ 50	G2"	373
EL634/FK-ET	49.5	32.7	32.1	225.0	84.9	39200	38	φ 35	φ 50	G2"	402

1) Tc в таблице - температура хранения; ΔT- разность температур теплопередачи, то есть разница между температурой хранения и температурой испарения; 2) Скорость подачи воздуха в охлаждаемом объеме находится в диапазоне 0,5 м/с; 3) Для определения холодопроизводительности в других условиях работы обратитесь к поправочному коэффициенту.

EL серия промышленные потолочные воздухоохладители



V. Электрические параметры:

Модель	Двигатель вентилятора				Разморозка с электрическим нагревом		
	Напряжение (V)	Мощность (W)	Ампераж (A)	Скорость вращения (об/мин)	Змеевик (KW)	Поддон (KW)	Общая мощность (KW)
EL351*	380-3	129	0.4	1400	2×0.5	1×0.5	1.5
EL352*	380-3	258	0.8	1400	2×0.9	1×0.9	2.7
EL353*	380-3	387	1.2	1400	2×1.3	1×1.3	3.9
EL354*	380-3	516	1.6	1400	2×1.7	1×1.7	5.1
EL401/C*	380-3	205	0.51	1380	3×0.6	1×0.6	2.4
EL401/D*	380-3	205	0.51	1380	4×0.6	1×0.6	3.0
EL402/C*	380-3	410	1.02	1380	3×1.1	1×1.1	4.4
EL402/D*	380-3	410	1.02	1380	4×1.1	1×1.1	5.5
EL403/C*	380-3	615	1.53	1380	3×1.6	1×1.6	6.4
EL403/D*	380-3	615	1.53	1380	4×1.6	1×1.6	8.0
EL404/C*	380-3	820	2.04	1380	3×2.0	1×2.0	8.0
EL404/D*	380-3	820	2.04	1380	4×2.0	1×2.0	10.0
EL501/D*	380-3	500	0.95	1380	4×0.8	2×0.8	4.8
EL501/E*	380-3	500	0.95	1380	6×0.8	2×0.8	6.4
EL501/F*	380-3	500	0.95	1380	6×0.8	2×0.8	6.4
EL502/D*	380-3	1000	1.9	1380	4×1.6	2×1.6	9.6
EL502/E*	380-3	1000	1.9	1380	6×1.6	2×1.6	12.8
EL502/F*	380-3	1000	1.9	1380	6×1.6	2×1.6	12.8
EL503/D*	380-3	1500	2.85	1380	4×2.3	2×2.3	13.8
EL503/E*	380-3	1500	2.85	1380	6×2.3	2×2.3	18.4
EL503/F*	380-3	1500	2.85	1380	6×2.3	2×2.3	18.4
EL504/D*	380-3	2000	3.8	1380	4×3.0	2×3.0	18.0
EL504/E*	380-3	2000	3.8	1380	6×3.0	2×3.0	24.0
EL504/F*	380-3	2000	3.8	1380	6×3.0	2×3.0	24.0
EL505/D*	380-3	2500	4.75	1380	6×3.0	2×3.0	24.0
EL505/E*	380-3	2500	4.75	1380	8×3.0	2×3.0	30.0
EL505/F*	380-3	2500	4.75	1380	8×3.0	2×3.0	30.0
EL631/D*	380-3	800	1.6	1320	6×1.1	2×1.1	8.8
EL631/E*	380-3	800	1.6	1320	9×1.1	2×1.1	12.1
EL631/F*	380-3	800	1.6	1320	9×1.1	2×1.1	12.1

Модель	Двигатель вентилятора				Разморозка с электрическим нагревом		
	Напряжение (V)	Мощность (W)	Ток (A)	Скорость вращения (об/мин)	Змеевик (KW)	Поддон (KW)	Общая мощность (KW)
EL632/D*	380-3	1600	3.2	1320	6×2.0	2×2.0	16.0
EL632/E*	380-3	1600	3.2	1320	9×2.0	2×2.0	22.0
EL632/F*	380-3	1600	3.2	1320	9×2.0	2×2.0	22.0
EL633/D*	380-3	2400	4.8	1320	6×3.0	2×3.0	24.0
EL633/E*	380-3	2400	4.8	1320	9×3.0	2×3.0	33.0
EL633/F*	380-3	2400	4.8	1320	9×3.0	2×3.0	33.0
EL634/D*	380-3	3200	6.4	1320	8×3.0	2×3.0	30.0
EL634/E*	380-3	3200	6.4	1320	11×3.0	2×3.0	39.0

VI. Габаритные и установочные размеры:

◆ EL35 серия

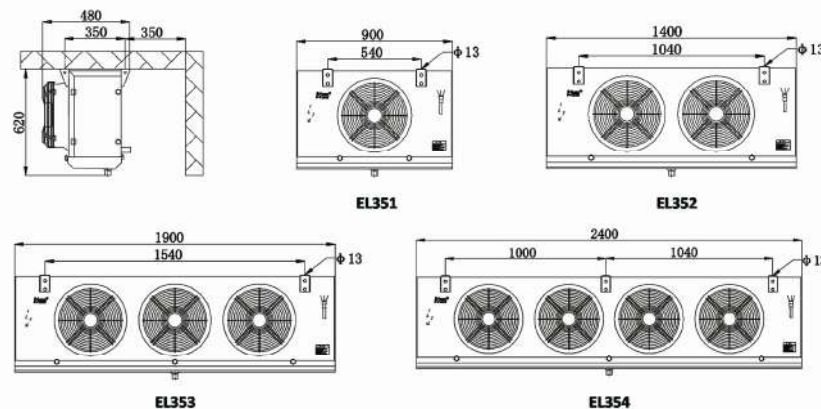

EL серия промышленные потолочные воздухоохладители



◆ EL40 серия

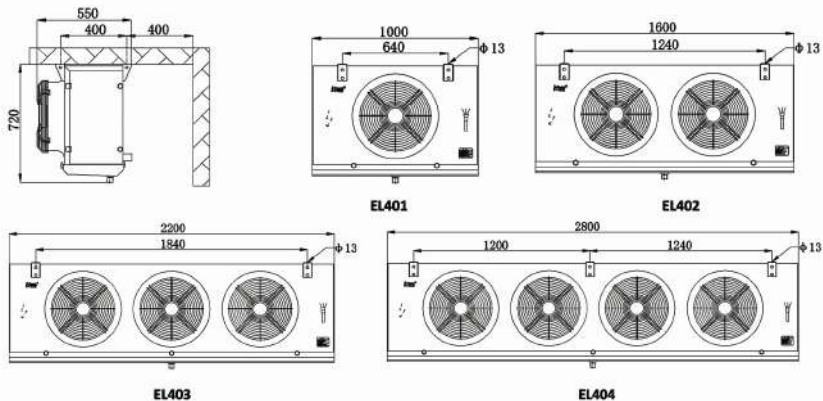

◆ EL50 серия

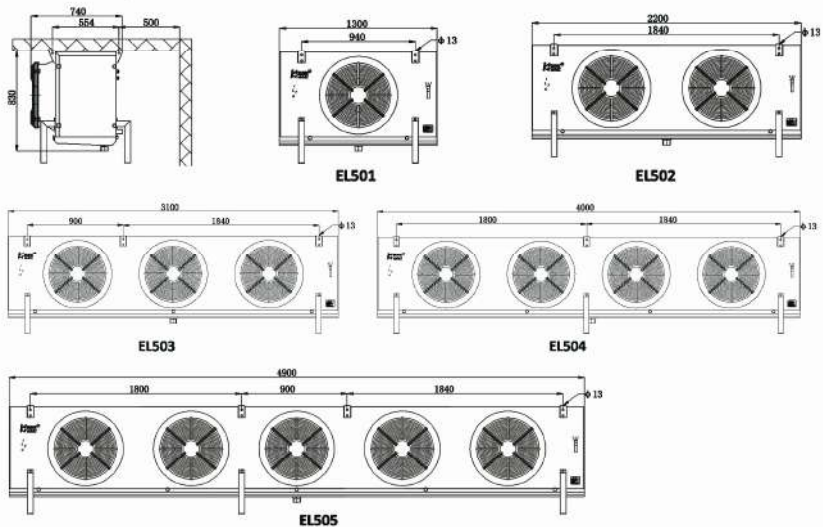

◆ EL63 серия

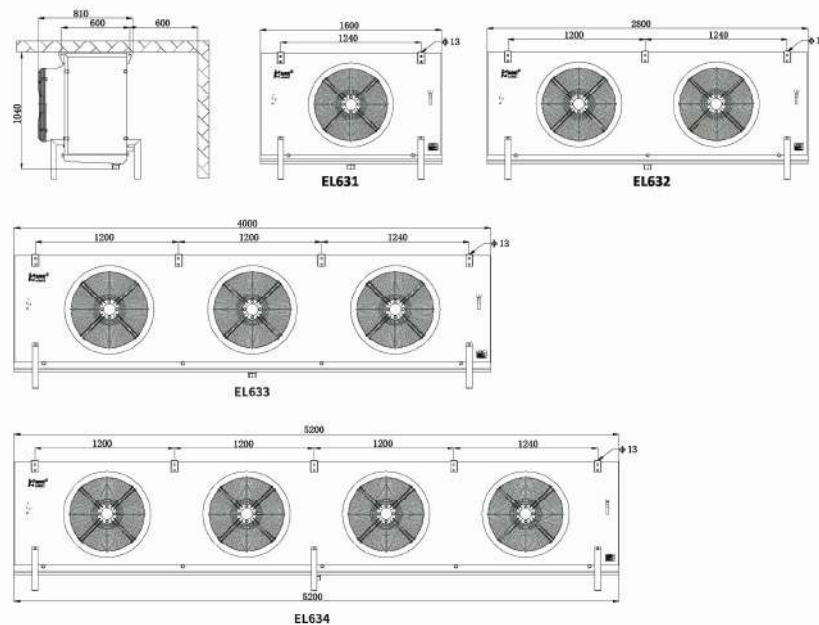

EN серия промышленные напольно-потолочные воздухоохладители



I. Описание продукта:

Большой напольно-потолочный воздухоохладитель серии EN оснащен крупногабаритными вентиляторными двигателями диаметром более 710 мм для удовлетворения требований высокой холодопроизводительности в больших холодильных камерах.

Эта серия продуктов имеет следующие характеристики:

1. Корпус: высококачественная оцинкованная стальная пластина с порошковым покрытием (серебристо-серый RAL9006), с высокой коррозионной стойкостью; как боковые пластины, так и внешняя пластина поддона для воды спроектированы с шарнирной конструкцией, которая удобна в эксплуатации;
2. Торцевая пластина теплообменника изготовлена из алюминиевой пластины, которая эффективно защищает медную трубку и уменьшает вес;
3. Двухслойная конструкция поддона для воды: внешний поддон для воды спроектирован без какого-либо мертвого угла, что делает слив воды полным; внутренний поддон для воды выполнен из алюминиевой пластины с конструкцией раковины, конденсат и вода для размораживания непосредственно сбрасываются в сливное отверстие внешнего поддона через внутренний поддон;
5. Змеевик: расстояние между трубами составляет 50 × 50 в квадратном расположении, с большой площадью теплопередачи, низкой разницей температур теплопередачи, медленной скоростью замораживания ребер;
6. Гофрированный алюминиевый лист из гидрофильной алюминиевой фольги с расстоянием между листами 4,0 мм, 6,0 мм, 9,0 мм и 12,0 мм для удовлетворения требований различных температур и влажности;
7. Вентилятор: 6-ти полюсный вентилятор с внешним ротором, рабочая температура: -40 ° C ~ 60 ° C; ф 710, ф 800, ф 910, серия продукта различных спецификаций, давая пользователям больше выбора;
8. Размораживание: электрическое термическое размораживание принимается стандартным образом, а нагревательные трубки из нержавеющей стали распределены в ребрах змеевика, что обеспечивает максимальный эффект размораживания; размораживание горячим газом может быть принято по требованию заказчика.
9. Используется IP65 водонепроницаемая распределительная коробка и водонепроницаемые соединители; вентиляторы и нагревательная труба подключены отдельно, что приводит к высокой надежности;
10. Выход воздухоохладителя оснащен игольчатым клапаном, что удобно пользователям для проверки давления;
11. Воздухоохладители подвергаются строгому заводскому испытанию под давлением 23 бар;
12. Расширительные клапаны, нагревательная лента кожуха вентилятора, дефлекторы и другие детали могут быть предварительно установлены в соответствии с потребностями клиента;
13. Воздухоохладитель совместим с R404A, R507A, R448A, R449A, R134a, R22 и другими хладагентами.



II. Описание модели:

EN 71 1 / D L - E T

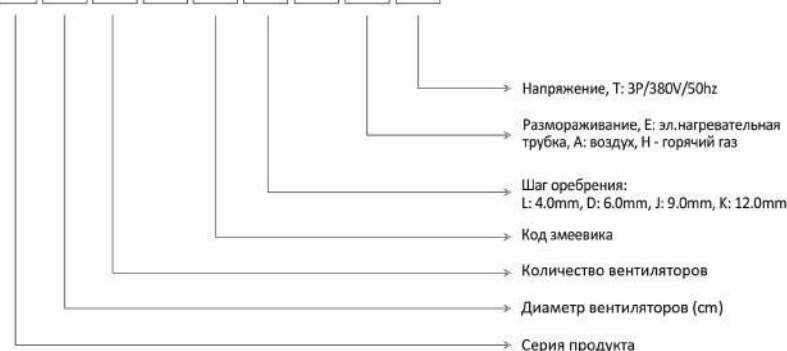

III. Стандартные и опциональные компоненты:

	Компоненты	Конфигурация	Компоненты	Конфигурация	
Корпус	Алюминиевая пластина с порошковым покрытием	×	Воздух	○	
	Стальная пластина с порошковым покрытием	○		Эл. нагревательная трубка	●
	Оцинкованный лист с порошковым покрытием	●			Горячий газ (змейка + поддон для воды)
	Нержавеющий лист	○		Расширительный клапан	○
Вентилятор	Weiss Technik мотор с внешним ротором	●	Нагреватель дренажа	○	
	EBM мотор с внешним ротором	○	Нагревательная лента диффузора вентилятора	○	
Ал. фольга	Обычная фольга	○	Нижний дефлектор подачи воздуха	○	
	Гидрофильная алюминиевая фольга (синяя фольга)	●			

Примечание: ●: стандартные компоненты; ○: опциональные компоненты; ×: не применяется.

EN серия промышленные напольно-потолочные воздухоохладители



IV. Таблица характеристик:

◆ Шаг оребрения 4.0mm

Модель	Холодопроизводительность R404A(KW)		Площадь поверхности м ²	Объем труб дм ³	Расход воздуха м ³ /h	Поток воздуха м	Присоединительные размеры(мм)			Вес kg
	Tc=0°C ΔT=8K	Tc=10°C ΔT=10K					Впуск жидкости	Выпуск газа	Дренаж	
Вентилятор 710 мм										
EN711/DL-ET	20.4	30.0	136	19.5	11800	30	22	35	G2"	210
EN711/EL-ET	22.9	33.2	170	24.4	11200	30	22	35	G2"	222
EN711/FL-ET	25.5	37.5	204	29.3	10800	29	28	35	G2"	234
EN711/HL-ET	28.5	41.9	272	39.0	10000	28	28	42	G2"	258
EN712/DL-ET	40.8	60.0	272	37.7	23600	33	35	42	G2"	358
EN712/EL-ET	45.9	67.5	340	47.2	22400	33	35	54	G2"	379
EN712/FL-ET	51.0	75.0	408	56.6	21600	32	35	54	G2"	406
EN712/HL-ET	57.1	83.9	544	75.5	20000	31	35	54	G2"	453
EN713/DL-ET	61.2	90.0	408	56.0	35400	35	35	54	G2"	506
EN713/EL-ET	66.2	97.3	490	67.2	33600	35	35	54	G2"	540
EN713/FL-ET	76.5	112.4	612	84.0	32400	34	35	67	G2"	577
EN713/HL-ET	85.7	126.0	817	112.0	30000	33	35	67	G2"	646
Вентилятор 800 мм										
EN801/DL-ET	28.1	41.3	187	26.5	17300	35	28	42	G2"	252
EN801/EL-ET	31.5	46.3	233	33.2	16500	35	28	42	G2"	268
EN801/FL-ET	35.0	51.4	280	39.8	15800	34	28	42	G2"	284
EN801/HL-ET	39.2	57.6	373	53.1	15100	33	35	54	G2"	317
EN802/DL-ET	56.0	82.3	373	51.6	34600	38	35	54	G2"	431
EN802/EL-ET	63.0	92.6	467	64.4	33000	38	35	54	G2"	464
EN802/FL-ET	70.0	102.9	560	77.4	31600	37	35	67	G2"	497
EN802/HL-ET	78.4	115.2	747	103.1	30200	36	35	67	G2"	562
EN803/DL-ET	84.0	123.5	560	76.6	51900	40	35	67	G2"	614
EN803/EL-ET	94.5	138.9	700	95.7	49500	40	2-35	2-54	G2"	664
EN803/FL-ET	105.0	154.4	840	114.8	47400	39	2-35	2-54	G2"	711
EN803/HL-ET	117.6	172.8	1120	153.1	45300	38	2-35	2-54	G2"	815

Модель	Холодопроизводительность R404A(KW)		Площадь поверхности м ²	Объем труб дм ³	Расход воздуха м ³ /h	Поток воздуха м	Присоединительные размеры(мм)			Вес kg
	Tc=0°C ΔT=8K	Tc=10°C ΔT=10K					Впуск жидкости	Выпуск газа	Дренаж	
Вентилятор 910 мм										
EN911/DL-ET	37.4	55.0	249	35.4	23100	40	35	42	G2"	305
EN911/EL-ET	42.0	61.7	311	44.3	22100	40	35	54	G2"	327
EN911/FL-ET	46.6	68.5	373	53.1	20800	39	35	54	G2"	349
EN911/HL-ET	52.3	76.9	498	70.8	20000	38	35	54	G2"	392
EN912/DL-ET	74.7	109.8	498	68.7	46200	44	35	67	G2"	521
EN912/EL-ET	84.0	123.5	622	85.9	44200	44	35	67	G2"	565
EN912/FL-ET	93.4	137.3	747	103.1	41600	43	2-35	2-54	G2"	608
EN912/HL-ET	104.5	153.6	995	137.5	40000	42	2-35	2-54	G2"	694
EN913/DL-ET	112.1	164.8	747	102.1	69300	47	2-35	2-54	G2"	742
EN913/EL-ET	122.9	180.7	910	127.6	66300	47	2-35	2-67	G2"	808
EN913/FL-ET	140.0	205.8	1120	153.1	62400	46	2-35	2-67	G2"	873
EN913/HL-ET	156.8	230.5	1493	204.1	60000	45	2-35	2-67	G2"	1007

- 1) Tc в таблице - температура хранения; ΔT - разность температур теплопередачи, то есть разница между температурой хранения и температурой испарения; 2) Скорость подачи воздуха в охлаждаемом объеме находится в диапазоне 0,5 м/с;
- 3) Для определения холодопроизводительности в других условиях работы обратитесь к поправочному коэффициенту.

◆ Шаг оребрения 6.0mm

Модель	Холодопроизводительность R404A(KW)		Площадь поверхности м ²	Объем труб дм ³	Расход воздуха м ³ /h	Поток воздуха м	Присоединительные размеры(мм)			Вес kg
	Tc=0°C ΔT=8K	Tc=-18°C ΔT=7K					Впуск жидкости	Выпуск газа	Дренаж	
Вентилятор 710 мм										
EN711/DD-ET	16.5	13.2	92	19.5	12800	30	22	35	G2"	200
EN711/ED-ET	19.5	15.6	115	24.4	12300	30	22	35	G2"	210
EN711/FD-ET	22.0	17.5	138	29.3	11800	29	28	35	G2"	220
EN711/HD-ET	26.8	21.4	185	39.0	11200	28	28	42	G2"	239
EN712/DD-ET	33.3	26.5	185	37.7	25600	33	35	42	G2"	337
EN712/ED-ET	39.2	31.3	231	47.2	24600	33	35	54	G2"	356
EN712/FD-ET	44.3	35.4	277	56.6	23600	32	35	54	G2"	378
EN712/HD-ET	53.5	42.8	369	75.5	22400	31	35	54	G2"	415
EN713/DD-ET	49.8	39.8	277	56.0	38400	35	35	54	G2"	477
EN713/ED-ET	56.4	45.0	332	67.2	36900	35	35	54	G2"	505
EN713/FD-ET	66.4	53.0	415	84.0	35400	34	35	67	G2"	534
EN713/HD-ET	80.3	64.2	554	112.0	33600	33	35	67	G2"	589

EN серия промышленные напольно-потолочные воздухоохладители



Модель	Холодопроизводительность R404A(KW)		Площадь поверхности м ²	Объем труб dm ³	Расход воздуха м ³ /h	Поток воздуха м	Присоединительные размеры(мм)			Вес kg
	Tc=0°C ΔT=8K	Tc=-18°C ΔT=7K					Впуск жидкости	Выпуск газа	Дренаж	
Вентилятор 800 мм										
EN801/DD-ET	22.9	18.3	127	26.5	18800	36	28	42	G2"	239
EN801/ED-ET	26.9	21.5	158	33.2	18000	36	28	42	G2"	252
EN801/FD-ET	30.4	24.3	190	39.8	17300	35	28	42	G2"	265
EN801/HD-ET	36.7	29.4	253	53.1	16500	34	35	54	G2"	291
EN802/DD-ET	45.5	36.4	253	51.6	37600	39	35	54	G2"	405
EN802/ED-ET	53.7	43.0	316	64.4	36000	39	35	54	G2"	432
EN802/FD-ET	60.8	48.6	380	77.4	34600	38	35	67	G2"	458
EN802/HD-ET	73.4	58.7	506	103.1	33000	37	35	67	G2"	510
EN803/DD-ET	68.4	54.7	380	76.6	56400	41	35	67	G2"	576
EN803/ED-ET	80.8	64.6	475	95.7	54000	41	2-35	2-54	G2"	615
EN803/FD-ET	91.2	73.0	570	114.8	51900	40	2-35	2-54	G2"	653
EN803/HD-ET	110.2	88.2	760	153.1	49500	39	2-35	2-54	G2"	737
Вентилятор 910 мм										
EN911/DD-ET	30.4	24.3	169	35.4	25000	41	35	42	G2"	288
EN911/ED-ET	35.9	28.7	211	44.3	24100	41	35	54	G2"	305
EN911/FD-ET	40.5	32.4	253	53.1	23100	40	35	54	G2"	323
EN911/HD-ET	49.0	39.2	338	70.8	22100	39	35	54	G2"	357
EN912/DD-ET	60.8	48.6	338	68.7	50000	45	35	67	G2"	486
EN912/ED-ET	71.7	57.4	422	85.9	48200	45	35	67	G2"	522
EN912/FD-ET	81.0	64.8	506	103.1	46200	44	2-35	2-54	G2"	556
EN912/HD-ET	97.9	78.3	675	137.5	44200	43	2-35	2-54	G2"	624
EN913/DD-ET	91.1	72.9	506	102.1	75000	48	2-35	2-54	G2"	690
EN913/ED-ET	104.9	83.9	617	127.6	72300	48	2-35	2-67	G2"	743
EN913/FD-ET	121.6	97.3	760	153.1	69300	47	2-35	2-67	G2"	795
EN913/HD-ET	146.9	117.5	1013	204.1	66300	46	2-35	2-67	G2"	903

1) Tc в таблице - температура хранения; ΔT- разность температур теплопередачи, то есть разница между температурой хранения и температурой испарения; 2) Скорость подачи воздуха в охлаждаемом объеме находится в диапазоне 0,5 м/с; 3) Для определения холодопроизводительности в других условиях работы обратитесь к поправочному коэффициенту.

◆ Шаг оребрения 9.0mm

Модель	Холодопроизводительность R404A(KW)			Площадь поверхности м ²	Объем труб dm ³	Расход воздуха м ³ /h	Поток воздуха м	Присоединительные размеры(мм)			Вес kg
	Tc=0°C ΔT=8K	Tc=-18°C ΔT=7K	Tc=-25°C ΔT=6K					Впуск жидкости	Выпуск газа	Дренаж	
Вентилятор 710 мм											
EN711/FJ-ET	19.0	15.2	12.5	95	29.3	12300	30	28	35	G2"	223
EN711/HJ-ET	22.6	18.0	14.9	126	39.0	11800	29	28	42	G2"	243
EN712/FJ-ET	39.0	31.2	25.7	190	56.6	24600	33	35	54	G2"	384
EN712/HJ-ET	45.5	36.4	30.0	253	75.5	23600	32	35	54	G2"	423
EN713/FJ-ET	56.8	45.4	37.5	284	84.0	36900	35	35	67	G2"	544
EN713/HJ-ET	68.2	54.5	45.0	379	112.0	35400	34	35	67	G2"	602
Вентилятор 800 мм											
EN801/FJ-ET	26.0	20.8	17.2	130	39.8	18000	36	28	42	G2"	269
EN801/HJ-ET	31.1	24.9	20.5	173	53.1	17300	35	35	54	G2"	297
EN802/FJ-ET	52.0	41.6	34.3	260	77.4	36000	39	35	67	G2"	466
EN802/HJ-ET	62.3	49.8	41.1	346	103.1	34600	38	35	67	G2"	522
EN803/FJ-ET	78.0	62.4	51.5	390	114.8	54000	41	2-35	2-54	G2"	666
EN803/HJ-ET	93.6	74.9	61.7	520	153.1	51900	40	2-35	2-54	G2"	755
Вентилятор 910 мм											
EN911/FJ-ET	34.6	27.7	22.8	173	53.1	24100	41	35	54	G2"	329
EN911/HJ-ET	41.6	33.3	27.4	231	70.8	23100	40	35	54	G2"	365
EN912/FJ-ET	69.2	55.4	45.6	346	103.1	48200	45	2-35	2-54	G2"	568
EN912/HJ-ET	83.2	66.6	54.9	462	137.5	46200	44	2-35	2-54	G2"	640
EN913/FJ-ET	104.0	83.2	68.6	520	153.1	72300	48	2-35	2-67	G2"	813
EN913/HJ-ET	124.7	99.8	82.3	693	204.1	69300	47	2-35	2-67	G2"	926

1) Tc в таблице - температура хранения; ΔT- разность температур теплопередачи, то есть разница между температурой хранения и температурой испарения; 2) Скорость подачи воздуха в охлаждаемом объеме находится в диапазоне 0,5 м/с; 3) Для определения холодопроизводительности в других условиях работы обратитесь к поправочному коэффициенту.

EN серия промышленные напольно-потолочные воздухоохладители

◆ Шаг оребрения 12.0mm

Модель	Холодопроизводительность R404A(KW)			Площадь поверхности м ²	Объем труб dm ³	Расход воздуха м ³ /h	Поток воздуха м	Присоединительные размеры(мм)			Вес kg
	Tc=0°C ΔT=8K	Tc=-25 ΔT=6K	Tc=-35°C ΔT=6K					Впуск жидкости	Выпуск газа	Дренаж	
Вентилятор 710 мм											
EN711/FK-ET	16.4	10.8	10.6	73	29.3	12800	30	28	35	G2"	215
EN711/HK-ET	19.8	13.0	12.8	97	39.0	12300	29	28	42	G2"	233
EN712/FK-ET	32.8	21.6	21.3	146	56.6	25600	33	35	54	G2"	368
EN712/HK-ET	39.7	26.2	25.8	194	75.5	24600	32	35	54	G2"	402
EN713/FK-ET	49.2	32.4	31.9	219	84.0	38400	35	35	67	G2"	520
EN713/HK-ET	59.8	39.4	38.8	292	112.0	36900	34	35	67	G2"	571
Вентилятор 800 мм											
EN801/FK-ET	22.5	14.9	14.6	100	39.8	18800	36	28	42	G2"	259
EN801/HK-ET	27.3	18.0	17.7	133	53.1	18000	35	35	54	G2"	282
EN802/FK-ET	45.0	29.7	29.3	200	77.4	37600	39	35	67	G2"	445
EN802/HK-ET	54.7	36.1	35.6	267	103.1	36000	38	35	67	G2"	493
EN803/FK-ET	67.5	44.6	43.9	300	114.8	56400	41	2-35	2-54	G2"	634
EN803/HK-ET	82.0	54.1	53.3	400	153.1	54000	40	2-35	2-54	G2"	711
Вентилятор 910 мм											
EN911/FK-ET	29.9	19.7	19.4	133	53.1	25000	41	35	54	G2"	315
EN911/HK-ET	36.5	24.1	23.7	178	70.8	24100	40	35	54	G2"	346
EN912/FK-ET	60.1	39.7	39.1	267	103.1	50000	45	2-35	2-54	G2"	539
EN912/HK-ET	73.0	48.2	47.5	356	137.5	48200	44	2-35	2-54	G2"	601
EN913/FK-ET	90.0	59.4	58.5	400	153.1	75000	48	2-35	2-67	G2"	769
EN913/HK-ET	109.3	72.1	71.0	533	204.1	72300	47	2-35	2-67	G2"	869

1) Tc в таблице - температура хранения; ΔT- разность температур теплопередачи, то есть разница между температурой хранения и температурой испарения;

2) Скорость подачи воздуха в охлаждаемом объеме находится в диапазоне 0,5 м/с;

3) Для определения холодопроизводительности в других условиях работы обратитесь к поправочному коэффициенту.

V. Электрические параметры:

Модель	Двигатель вентилятора				Разморозка с электрическим нагревом		
	Напряжение (V)	Мощность (W)	Ток (A)	Скорость вращения (об/мин)	Змеевик (KW)	Поддон (KW)	Общая мощность (KW)
EN711/D*	380-3	1030	2.35	905	5×1.2	2×1.4	8.8
EN711/E*	380-3	1030	2.35	905	6×1.2	2×1.4	10.0
EN711/F*	380-3	1030	2.35	905	8×1.2	2×1.4	12.4
EN711/H*	380-3	1030	2.35	905	10×1.2	2×1.4	14.8
EN712/D*	380-3	2060	4.7	905	5×2.4	2×2.6	17.2
EN712/E*	380-3	2060	4.7	905	6×2.4	2×2.6	19.6
EN712/F*	380-3	2060	4.7	905	8×2.4	2×2.6	24.4
EN712/H*	380-3	2060	4.7	905	10×2.4	2×2.6	29.2
EN713/D*	380-3	3090	7.05	905	6×3.0	2×3.0	24.0
EN713/E*	380-3	3090	7.05	905	7×3.0	2×3.0	27.0
EN713/F*	380-3	3090	7.05	905	10×3.0	2×3.0	36.0
EN713/H*	380-3	3090	7.05	905	12×3.0	2×3.0	42.0
EN801/D*	380-3	1940	3.9	880	6×1.4	2×1.5	11.4
EN801/E*	380-3	1940	3.9	880	8×1.4	2×1.6	14.4
EN801/F*	380-3	1940	3.9	880	9×1.4	2×1.6	15.8
EN801/H*	380-3	1940	3.9	880	12×1.4	2×1.6	20.0
EN802/D*	380-3	3880	7.8	880	6×2.8	2×2.9	22.6
EN802/E*	380-3	3880	7.8	880	8×2.8	2×2.9	28.2
EN802/F*	380-3	3880	7.8	880	9×2.8	2×2.9	31.0
EN802/H*	380-3	3880	7.8	880	12×2.8	2×2.9	39.4
EN803/D*	380-3	5820	11.7	880	8×3.0	3×3.0	33.0
EN803/E*	380-3	5820	11.7	880	11×3.0	3×3.0	42.0
EN803/F*	380-3	5820	11.7	880	12×3.0	3×3.0	45.0
EN803/H*	380-3	5820	11.7	880	18×3.0	3×3.0	63.0
EN911/D*	380-3	2480	5.15	885	8×1.4	2×1.6	14.4
EN911/E*	380-3	2480	5.15	885	10×1.4	2×1.6	17.2
EN911/F*	380-3	2480	5.15	885	12×1.4	2×1.6	20.0
EN911/H*	380-3	2480	5.15	885	16×1.4	2×1.6	25.6
EN912/D*	380-3	4960	10.3	885	8×2.8	2×2.9	28.2
EN912/E*	380-3	4960	10.3	885	10×2.8	2×2.9	33.8
EN912/F*	380-3	4960	10.3	885	12×2.8	2×2.9	39.4
EN912/H*	380-3	4960	10.3	885	16×2.8	2×2.9	50.6
EN913/D*	380-3	7440	15.45	885	11×3.0	3×3.0	42.0
EN913/E*	380-3	7440	15.45	885	14×3.0	3×3.0	51.0
EN913/F*	380-3	7440	15.45	885	18×3.0	3×3.0	63.0
EN913/H*	380-3	7440	15.45	885	21×3.0	3×3.0	72.0

EN серия промышленные напольно-потолочные воздухоохладители



VI. Габаритные и установочные размеры:

◆ EN71 серия

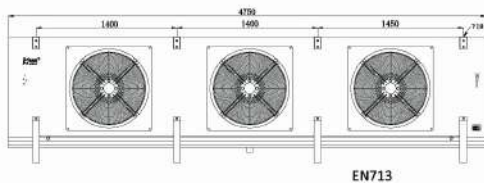
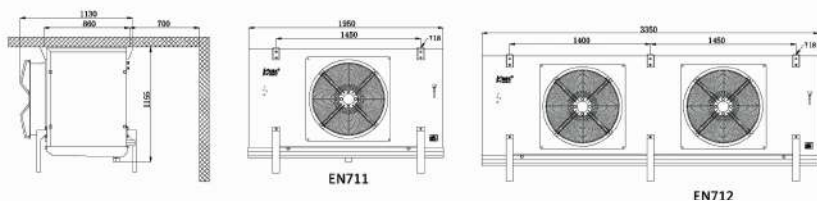

◆ EN80 серия

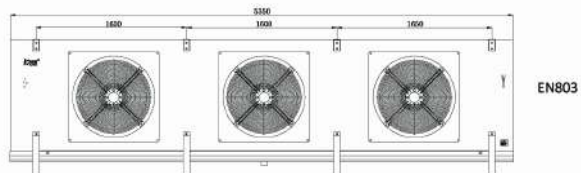
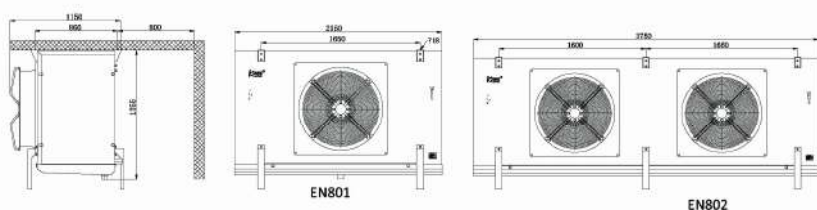

◆ EN91 серия

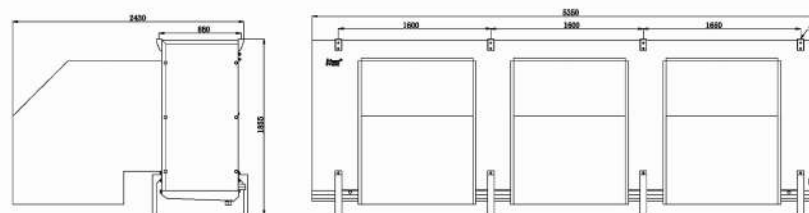
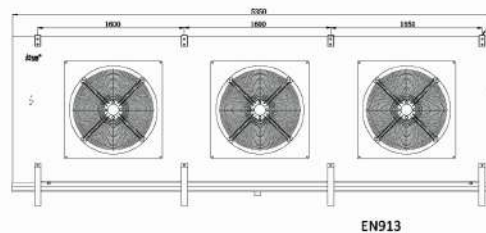
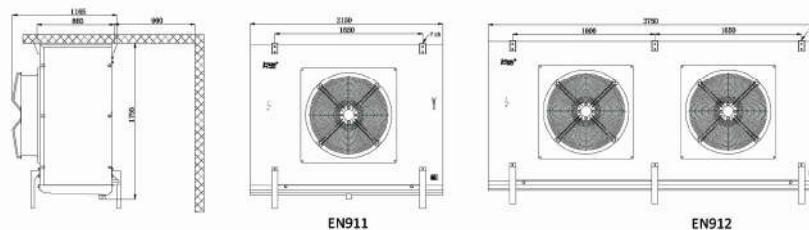

С нижним дефлектором подачи воздуха

EF серия напольные скороморозильные воздухоохладители



I. Описание продукта:

Воздухоохладители серии EF используются для быстроохлаждающих и скороморозильных систем.

1. Корпус: высококачественная оцинкованная стальная пластина с порошковым покрытием (серебристо-серый RAL9006), с высокой коррозионной стойкостью; как боковые пластины, так и внешняя пластина поддона для воды спроектированы с шарнирной конструкцией, которая удобна в эксплуатации;
2. Двухслойная конструкция поддона для воды: внешний поддон для воды спроектирован без какого-либо мертвого угла, что делает слив воды полным; внутренний поддон для воды выполнен из алюминиевой пластины с конструкцией раковины, конденсат и вода для размораживания непосредственно сбрасываются в сливное отверстие внешнего поддона через внутренний поддон;
3. Разработанный с большим диффузором, он обладает характеристиками направленной струи воздуха.
4. Змеевик: расстояние между трубами составляет 50 x 50 в квадратном расположении, с большой площадью теплопередачи, низкой разницей температур теплопередачи;
5. Гофрированный алюминиевый лист из гидрофильной алюминиевой фольги с расстоянием между листами 6,0 мм, 9,0 мм и 12,0 мм для удовлетворения различных требований;
6. Вентилятор: ф 630, напорный, с рабочей температурой до -45 °С, который оснащен двигателем с более высокой мощностью и более высоким рабочим давлением ветра, чтобы обеспечить необходимую скорость потока воздуха на выходе из воздухоохладителя;
7. азмораживание: электрическое термическое размораживание принимается стандартным образом, а нагревательные трубки из нержавеющей стали распределены в ребрах змеевика, что обеспечивает максимальный эффект размораживания, отверстие нагревательной трубки в змеевике снабжено алюминиевой втулкой для повышения эффективности размораживающего эффекта;
8. Используется IP65 водонепроницаемая распределительная коробка и водонепроницаемые соединители; вентиляторы и нагревательная труба подключены отдельно, что приводит к высокой надежности;
9. Выход воздухоохладителя оснащен игольчатым клапаном, что удобно пользователям для проверки давления;
10. Воздухоохладители подвергаются строгому заводскому испытанию под давлением 23 бар;
11. Расширительные клапаны, нагревательная лента кожуха вентилятора и другие детали могут быть предварительно установлены в соответствии с потребностями клиента;
12. Воздухоохладитель совместим с R404A, R507A, R448A, R449A, R134a, R22 и другими хладагентами.



II. Расшифровка модели:



III. Стандартные и опциональные компоненты:

Компоненты	Конфигурация	Компоненты	Конфигурация		
				Конфигурация	Конфигурация
Корпус	Алюминиевая пластина с порошковым покрытием	×	Размораживающая трубка	Эл. нагревательная трубка	●
	Стальная пластина с порошковым покрытием	○		Воздух	○
	Оцинкованный лист с порошковым покрытием	●		Горячий газ (змеевик + поддон для воды)	○
	Нержавеющий лист*	○		Расширительный клапан	○
Вентилятор напорный	Wingfang мотор с внешним ротором	●	Нагреватель дренажа	○	
	EBM мотор с внешним ротором*	○	Нагревательная лента диффузора вентилятора	○	
	Дополнительный диффузор	○			
Вытяжной вентилятор		○			
Ал. фольга	Обычная фольга	○			
	Гидрофильная алюминиевая фольга (слив фольга)	●			

Примечание: ●: стандартные компоненты; ○: опциональные компоненты; ×: не применяется,

*: обычный диффузор вентилятора

EF серия напольные скороморозильные воздухоохладители



IV. Таблица характеристик:

◆ Шаг оребрения 6.0mm

Модель	Холодопроизводительность R404A(KW)			Площадь поверхности м ²	Объем труб дм ³	Расход воздуха м ³ /h	Присоединительные размеры(мм)			Вес кг
	Tc=0°C ΔT=8K	Tc=-18°C ΔT=7K	Tc=-25°C ΔT=6K				Впуск жидкости	Выпуск газа	Дренаж	
EF632/DD-ET	26.6	21.3	106.8	20.6	26000	φ 16	φ 35	G2"	243	
EF632/ED-ET	28.2	22.6	133.5	25.7	25000	φ 22	φ 42	G2"	254	
EF632/FD-ET	30.4	24.3	160.2	30.9	24000	φ 22	φ 42	G2"	266	
EF634/DD-ET	53.3	42.7	213.6	39.1	52000	φ 22	φ 42	G2"	373	
EF634/ED-ET	56.7	45.4	267.0	48.9	50000	φ 22	φ 42	G2"	396	
EF634/FD-ET	60.8	48.6	320.4	58.7	48000	φ 28	φ 54	G2"	418	
EF636/DD-ET	80.0	64.0	320.4	57.7	78000	φ 28	φ 54	G2"	522	
EF636/ED-ET	85.1	68.1	400.5	72.1	75000	2- φ 22	2- φ 42	G2"	555	
EF636/FD-ET	91.3	73.0	480.6	86.5	72000	2- φ 22	2- φ 42	G2"	589	
EF638/DD-ET	106.7	85.4	427.2	76.2	104000	2- φ 22	2- φ 42	G2"	670	
EF638/ED-ET	113.4	90.7	534.0	95.3	100000	2- φ 28	2- φ 50	G2"	715	
EF638/FD-ET	121.7	97.4	640.7	114.3	96000	2- φ 28	2- φ 50	G2"	760	

◆ Шаг оребрения 9.0mm

Модель	Холодопроизводительность R404A(KW)			Площадь поверхности м ²	Объем труб дм ³	Расход воздуха м ³ /h	Присоединительные размеры(мм)			Вес кг
	Tc=0°C ΔT=8K	Tc=-18°C ΔT=7K	Tc=-25°C ΔT=6K				Впуск жидкости	Выпуск газа	Дренаж	
EF632/DJ-ET	19.1	15.3	12.6	73.1	20.6	27000	φ 16	φ 35	G2"	241
EF632/EJ-ET	22.8	18.3	15.0	91.4	25.7	26000	φ 22	φ 42	G2"	252
EF632/FJ-ET	25.3	20.2	16.7	109.6	30.9	25000	φ 22	φ 42	G2"	263
EF634/DJ-ET	38.3	30.7	25.2	146.2	39.1	54000	φ 22	φ 42	G2"	369
EF634/EJ-ET	45.6	36.5	30.0	182.7	48.9	52000	φ 22	φ 42	G2"	391
EF634/FJ-ET	50.6	40.5	33.3	219.3	58.7	50000	φ 28	φ 54	G2"	412
EF636/DJ-ET	57.5	46.0	37.9	219.3	57.7	81000	φ 28	φ 54	G2"	516
EF636/EJ-ET	68.5	54.8	45.2	274.1	72.1	78000	2- φ 22	2- φ 42	G2"	548
EF636/FJ-ET	76.0	60.8	50.1	328.9	86.5	75000	2- φ 22	2- φ 42	G2"	580
EF638/DJ-ET	76.7	61.4	50.6	292.4	76.2	108000	2- φ 22	2- φ 42	G2"	663
EF638/EJ-ET	91.3	73.1	60.2	365.5	95.3	104000	2- φ 28	2- φ 50	G2"	705
EF638/FJ-ET	101.3	81.1	66.8	438.6	114.3	100000	2- φ 28	2- φ 50	G2"	748

◆ Шаг оребрения 12.0mm

Модель	Холодопроизводительность R404A(KW)			Площадь поверхности м ²	Объем труб дм ³	Расход воздуха м ³ /h	Присоединительные размеры(мм)			Вес кг
	Tc=0°C ΔT=8K	Tc=-18°C ΔT=7K	Tc=-35°C ΔT=6K				Впуск жидкости	Выпуск газа	Дренаж	
EF632/DK-ET	16.1	12.9	10.4	56.2	20.6	27500	φ 16	φ 35	G2"	242
EF632/EK-ET	19.2	15.4	12.5	70.3	25.7	26600	φ 22	φ 42	G2"	253
EF632/FK-ET	21.0	16.8	13.6	84.4	30.9	25600	φ 22	φ 42	G2"	265
EF634/DK-ET	32.2	25.8	20.9	112.5	39.1	55000	φ 22	φ 42	G2"	372
EF634/EK-ET	38.6	30.9	25.1	140.6	48.9	53200	φ 22	φ 42	G2"	394
EF634/FK-ET	42.1	33.7	27.4	168.7	58.7	51200	φ 28	φ 54	G2"	416
EF636/DK-ET	48.5	38.8	31.5	168.7	57.7	82500	φ 28	φ 54	G2"	520
EF636/EK-ET	57.8	46.3	37.5	210.9	72.1	79800	2- φ 22	2- φ 42	G2"	553
EF636/FK-ET	63.2	50.6	41.0	253.1	86.5	76800	2- φ 22	2- φ 42	G2"	586
EF638/DK-ET	64.6	51.7	42.0	225.0	76.2	110000	2- φ 22	2- φ 42	G2"	667
EF638/EK-ET	77.2	61.8	50.1	281.2	95.3	106400	2- φ 28	2- φ 50	G2"	711
EF638/FK-ET	84.4	67.5	54.8	337.5	114.3	102400	2- φ 28	2- φ 50	G2"	755

1) Tc в таблице - температура хранения; ΔT- разность температур теплопередачи, то есть разница между температурой хранения и температурой испарения; 2) Для определения холодопроизводительности в других условиях работы обратитесь к поправочному коэффициенту.

V. Электрические параметры:

Модель	Двигатель вентилятора				Разморозка с электрическим нагревом		
	Напряжение (V)	Мощность (W)	Ток (A)	Скорость вращения (об/мин)	Змеевик (KW)	Поддон (KW)	Общая мощность (KW)
EF632/D*	380-3	2900	5.8	1390	12×0.8	2×0.8	11.2
EF632/E*	380-3	2900	5.8	1390	16×0.8	2×0.8	14.4
EF632/F*	380-3	2900	5.8	1390	16×0.8	2×0.8	14.4
EF634/D*	380-3	5800	11.6	1390	12×1.6	2×1.6	22.4
EF634/E*	380-3	5800	11.6	1390	16×1.6	2×1.6	28.8
EF634/F*	380-3	5800	11.6	1390	16×1.6	2×1.6	28.8
EF636/D*	380-3	8700	17.4	1390	12×2.3	2×2.3	32.2
EF636/E*	380-3	8700	17.4	1390	16×2.3	2×2.3	41.4
EF636/F*	380-3	8700	17.4	1390	16×2.3	2×2.3	41.4
EF638/D*	380-3	11600	23.2	1390	12×3.0	2×3.0	42.0
EF638/E*	380-3	11600	23.2	1390	16×3.0	2×3.0	54.0
EF638/F*	380-3	11600	23.2	1390	16×3.0	2×3.0	54.0

EF серия напольные скороморозильные воздухоохладители

VI. Габаритные и установочные размеры:

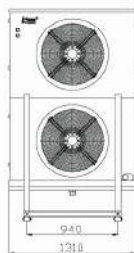
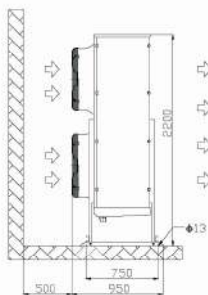

EF632

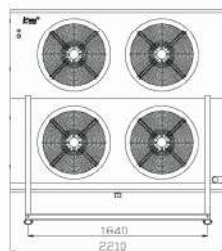

EF634

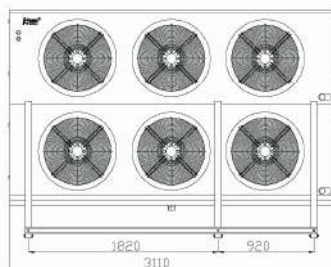

EF636

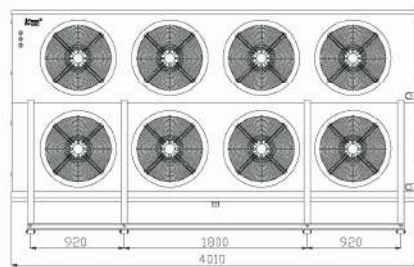

EF638

EW серия потолочные воздухоохладители с водяным размораживанием

I. Описание продукта:

Воздухоохладитель серии EW разработан нашей компанией с водяным контуром для размораживания. Размораживание воды характеризуется быстрой скоростью и отличным эффектом оттаивания змеевика, низким температурным воздействием на продукт, энергосбережением и т. д. Воздухоохладители серии EW в основном отвечают потребностям для хранения свежих продуктов при температуре около 0°C и холодильных складов при низкой температуре около -18°C.

Эта серия продуктов имеет следующие характеристики:

1. Корпус: высококачественная оцинкованная стальная пластина с порошковым покрытием (серебристо-серый RAL9006), с высокой коррозионной стойкостью; как боковые пластины, так и внешняя пластина поддона для воды спроектированы с шарнирной конструкцией, которая удобна в эксплуатации;
2. Торцевая пластина теплообменника изготовлена из алюминиевой пластины, которая эффективно защищает медную трубку и уменьшает вес;
3. Двухслойная конструкция поддона для воды: внешний поддон для воды спроектирован без какого-либо мертвого угла, что делает слив воды полным; внутренний поддон для воды выполнен из алюминиевой пластины с конструкцией раковины, конденсат и вода для размораживания непосредственно сбрасываются в сливное отверстие внешнего поддона через внутренний поддон;
4. Разработанный с большим диффузором, он обладает характеристиками направленной струи воздуха.
5. Используется герметичный поддон для воды, а на впуске воздуха устанавливается водяная перегородка для предотвращения брызг размораживающей воды.
6. Предусмотрены напольные опоры для удобного монтажа;
7. Змеевик: расстояние между трубами составляет 50 × 50 в квадратном расположении, с большой площадью теплопередачи, низкой разницей температур теплопередачи, медленной скоростью замораживания ребер;
8. Гофрированный алюминиевый лист из гидрофильной алюминиевой фольги с расстоянием между листами 4,0 мм, 6,0 мм и 9,0 мм для удовлетворения требований различных температур и влажности;
9. Вентилятор: мощный вентилятор с внешним ротором, рабочая температура: -30 °C ~ 60 °C; ф 500, ф 630, серия продукта различных спецификаций, давая пользователям больше выбора;
10. Используется IP65 водонепроницаемая распределительная коробка и водонепроницаемые соединители; вентиляторы и нагревательная труба подключены отдельно, что приводит к высокой надежности;
11. Выход воздухоохладителя оснащен игольчатым клапаном, что удобно пользователям для проверки давления;
12. Воздухоохладители подвергаются строгому заводскому испытанию под давлением 23 бар;
13. Расширительные клапаны, нагревательная лента кожуха вентилятора и другие детали могут быть предварительно установлены в соответствии с потребностями клиента;
14. Воздухоохладитель совместим с R404A, R507A, R448A, R449A, R134a, R22 и другими хладагентами.



EW серия потолочные воздухоохладители с водяным размораживанием



II. Расшифровка модели:

EW 50 1 / D L - V T



III. Стандартные и опциональные компоненты:

Компоненты		Конфигурация	Компоненты		Конфигурация
Корпус	Алюминиевая пластина с порошковым покрытием	х	Ал. фольга	Обычная фольга	○
	Стальная пластина с порошковым покрытием	○		Гидрофобная алюминиевая фольга (свинец фольга)	●
	Оцинкованный лист с порошковым покрытием	●	Разморозка	Разморозка водой	●
	Нержавеющий лист*	○		Эл. нагревательная трубка	○
Вентилятор	Weging мотор с внешним ротором	●	Расширительный клапан		
	ЕВМ мотор с внешним ротором	○	Нагреватель дренажа		
	Дополнительный диффузор	○	Нагревательная лента диффузора вентилятора		

Примечание: ●: стандартные компоненты; ○: опциональные компоненты;

х: не применяется,

IV. Таблица характеристик:

◆ Шаг оребрения 4.0mm

Модель	Холодильная мощность R404A(KW)		Площадь поверхности теплообмена м ²	Объем труб dm ³	Расход воздуха м ³ /h	Поток воздуха м	Вентилятор		Соединение по хладагенту (mm)		Соединение по воде (дюйм)		Расход воды м ³ /h	Вес kg
	Tc=0°C ΔT=6K	Tc=-5°C ΔT=7K					Мощность (W)	Ток (A)	Вход	Выход	Вход	Дренаж		
Вентилятор 500 мм														
EW501/DL-T	9.8	8.3	61.2	9.0	6800	17	500	0.95	16	22	1.5"	2"	2.1	101
EW501/EL-T	11.4	9.7	76.5	11.2	6350	16	500	0.95	16	28	1.5"	2"	2.6	107
EW501/FL-T	12.9	11.0	91.9	13.5	5500	16	500	0.95	16	28	1.5"	2"	3.1	114
EW502/DL-T	19.6	16.7	122.5	17.1	13600	19	1000	1.9	22	35	1.5"	2"	4.2	159
EW502/EL-T	22.9	19.5	153.1	21.3	12700	18	1000	1.9	22	35	1.5"	2"	5.2	170
EW502/FL-T	25.7	21.8	183.7	25.6	11000	18	1000	1.9	22	42	1.5"	2"	6.2	181
EW503/DL-T	29.3	24.9	183.7	25.2	20400	21	1500	2.85	22	42	1.5"	2"	6.2	219
EW503/EL-T	34.4	29.2	229.6	31.5	19050	20	1500	2.85	22	42	1.5"	2"	7.8	237
EW503/FL-T	38.5	32.7	275.6	37.8	16500	20	1500	2.85	22	42	1.5"	2"	9.4	253
EW504/DL-T	39.2	33.3	244.9	33.3	27200	22	2000	3.8	22	42	2×1.5"	3"	8.3	276
EW504/EL-T	43.3	36.8	288.7	39.2	25400	21	2000	3.8	22	42	2×1.5"	3"	9.8	298
EW504/FL-T	51.4	43.7	367.4	49.9	22000	21	2000	3.8	28	50	2×1.5"	3"	12.5	319
EW505/DL-T	49.0	41.7	306.2	41.4	34000	23	2500	4.75	28	50	2×1.5"	3"	10.4	330
EW505/EL-T	54.1	46.0	360.9	48.7	31750	22	2500	4.75	28	50	2×1.5"	3"	12.3	357
EW505/FL-T	64.3	54.7	459.3	62.0	27500	22	2500	4.75	28	50	2×1.5"	3"	15.6	384
Вентилятор 630 мм														
EW631/DL-T	15.8	13.4	105.0	15.0	10000	27	800	1.6	16	28	1.5"	2"	3.6	143
EW631/EL-T	18.3	15.6	131.2	18.8	9600	26	800	1.6	16	28	1.5"	2"	4.5	152
EW631/FL-T	20.4	17.3	157.5	22.5	9100	26	800	1.6	22	35	1.5"	2"	5.4	161
EW632/DL-T	31.5	26.8	210.0	28.9	20000	30	1600	3.2	22	42	1.5"	2"	7.1	240
EW632/EL-T	36.7	31.2	262.4	36.1	19200	29	1600	3.2	22	42	1.5"	2"	8.9	258

EW серия потолочные воздухоохладители с водяным размораживанием



Модель	Холодильная мощность R404A(KW)		Площадь поверхности теплообмена м ²	Объем труб дм ³	Расход воздуха м ³ /h	Поток воздуха м	Вентилятор		Соединение по хладагенту (мм)		Соединение по воде (дюйм)		Расход воды м ³ /h	Вес kg
	Tc=0°C ΔT=8K	Tc=-5°C ΔT=7K					Мощность (W)	Ток (A)	Вход	Выход	Вход	Дренаж		
Вентилятор 630 мм														
EW632/FL-T	40.9	34.8	314.9	43.3	18200	29	1600	3.2	22	42	1.5"	2"	10.7	276
EW633/DL-T	47.2	40.1	314.9	42.8	30000	33	2400	4.8	22	42	1.5"	2"	10.7	327
EW633/EL-T	55.1	46.8	393.7	53.4	28800	32	2400	4.8	28	50	1.5"	2"	13.4	354
EW633/FL-T	61.4	52.2	472.4	64.1	27300	32	2400	4.8	28	50	1.5"	2"	16.0	381
EW634/DL-T	63.0	53.6	419.9	56.6	40000	35	3200	6.4	28	50	2×1.5"	3"	14.3	422
EW634/EL-T	73.5	62.5	524.9	70.8	38400	34	3200	6.4	28	50	2×1.5"	3"	17.8	458
EW634/FL-T	81.9	69.6	629.9	84.9	36400	34	3200	6.4	35	50	2×1.5"	3"	21.4	494

1) Tc в таблице - температура хранения; ΔT- разность температур теплопередачи, то есть разница между температурой хранения и температурой испарения; 2) Скорость подачи воздуха в охлаждаемом объеме находится в диапазоне 0,5 м/с;
3) Основанием для расчета количества размораживающей воды является то, что толщина инея составляет 1 мм, температура составляет 0 °С, температура воды на входе составляет 15 °С, температура воды на выходе составляет 5 °С, а время размораживания составляет 5 минут.

Шаг оребрения 6.0мм

Модель	Холодильная мощность R404A(KW)		Площадь поверхности теплообмена м ²	Объем труб дм ³	Расход воздуха м ³ /h	Поток воздуха м	Вентилятор		Соединение по хладагенту (мм)		Соединение по воде (дюйм)		Расход воды м ³ /h	Вес kg
	Tc=0°C ΔT=8K	Tc=-18°C ΔT=7K					Мощность (W)	Ток (A)	Вход	Выход	Вход	Дренаж		
Вентилятор 500 мм														
EW501/DD-T	8.3	6.6	41.5	9.0	7000	18	500	0.95	16	22	1.5"	2"	1.5	98
EW501/ED-T	9.8	7.8	51.9	11.2	6500	17	500	0.95	16	28	1.5"	2"	1.9	103
EW501/FD-T	11.2	9.0	62.3	13.5	6100	17	500	0.95	16	28	1.5"	2"	2.3	109
EW502/DD-T	16.6	13.3	83.1	17.1	14000	20	1000	1.9	22	35	1.5"	2"	3.1	152
EW502/ED-T	19.7	15.8	103.8	21.3	13000	19	1000	1.9	22	35	1.5"	2"	3.8	162
EW502/FD-T	22.4	17.9	124.6	25.6	12200	19	1000	1.9	22	42	1.5"	2"	4.6	171
EW503/DD-T	24.9	19.9	124.6	25.2	21000	22	1500	2.85	22	42	1.5"	2"	4.6	209
EW503/ED-T	29.5	23.6	155.7	31.5	19500	21	1500	2.85	22	42	1.5"	2"	5.8	223
EW503/FD-T	33.6	26.9	186.9	37.8	18300	21	1500	2.85	22	42	1.5"	2"	6.9	238

Модель	Холодильная мощность R404A(KW)		Площадь поверхности теплообмена м ²	Объем труб дм ³	Расход воздуха м ³ /h	Поток воздуха м	Вентилятор		Соединение по хладагенту (мм)		Соединение по воде (дюйм)		Расход воды м ³ /h	Вес kg
	Tc=0°C ΔT=8K	Tc=-18°C ΔT=7K					Мощность (W)	Ток (A)	Вход	Выход	Вход	Дренаж		
Вентилятор 500 мм														
EW504/DD-T	33.2	26.6	166.1	33.3	28000	23	2000	3.8	22	42	2×1.5"	3"	6.1	262
EW504/ED-T	37.2	29.8	195.8	39.2	26000	22	2000	3.8	22	42	2×1.5"	3"	7.2	281
EW504/FD-T	44.8	35.8	249.2	49.9	24400	22	2000	3.8	28	50	2×1.5"	3"	10.3	299
EW505/DD-T	41.5	33.2	207.6	41.4	35000	24	2500	4.75	28	50	2×1.5"	3"	7.7	313
EW505/ED-T	46.5	37.2	244.7	48.7	32500	23	2500	4.75	28	50	2×1.5"	3"	9.1	335
EW505/FD-T	56.1	44.9	311.5	62.0	30500	23	2500	4.75	28	50	2×1.5"	3"	11.5	358
Вентилятор 630 мм														
EW631/DD-T	13.5	10.8	71.2	15.0	10300	28	800	1.6	16	28	1.5"	2"	2.6	137
EW631/ED-T	16.0	12.8	89.0	18.8	9800	27	800	1.6	16	28	1.5"	2"	3.3	145
EW631/FD-T	18.2	14.5	106.8	22.5	9100	27	800	1.6	22	35	1.5"	2"	4.0	152
EW632/DD-T	27.1	21.7	142.4	28.9	20600	31	1600	3.2	22	42	1.5"	2"	5.3	228
EW632/ED-T	32.0	25.6	178.0	36.1	19600	30	1600	3.2	22	42	1.5"	2"	6.6	243
EW632/FD-T	36.3	29.0	213.6	43.3	18200	30	1600	3.2	22	42	1.5"	2"	7.9	258
EW633/DD-T	40.5	32.4	213.6	42.8	30900	34	2400	4.8	22	42	1.5"	2"	7.9	310
EW633/ED-T	48.1	38.5	267.0	53.4	29400	33	2400	4.8	28	50	1.5"	2"	9.9	332
EW633/FD-T	54.5	43.6	320.4	64.1	27300	33	2400	4.8	28	50	1.5"	2"	11.9	355
EW634/DD-T	54.1	43.3	284.8	56.6	41200	36	3200	6.4	28	50	2×1.5"	3"	10.5	399
EW634/ED-T	64.1	51.3	356.0	70.8	39200	35	3200	6.4	28	50	2×1.5"	3"	13.2	429
EW634/FD-T	72.6	58.1	427.2	84.9	36400	35	3200	6.4	35	50	2×1.5"	3"	15.8	459

1) Tc в таблице - температура хранения; ΔT- разность температур теплопередачи, то есть разница между температурой хранения и температурой испарения; 2) Скорость подачи воздуха в охлаждаемом объеме находится в диапазоне 0,5 м/с;
3) Основанием для расчета количества размораживающей воды является то, что толщина инея составляет 1 мм, температура составляет 0 °С, температура воды на входе составляет 15 °С, температура воды на выходе составляет 5 °С, а время размораживания составляет 5 минут.

EW серия потолочные воздухоохладители с водяным размораживанием

◆ Шаг оребрения 9.0mm

Модель	Холодильная мощность R404A(KW)		Площадь поверхности теплообмена м ²	Объем труб дм ³	Расход воздуха м ³ /h	Поток воздуха ш	Вентилятор		Соединение по хладагенту (мм)		Соединение по воде (дюйм)		Расход воды м ³ /h	Вес kg
	Tc=0°C ΔT=8K	Tc=-18°C ΔT=7K					Мощность (W)	Ток (А)	Вход	Выход	Вход	Дренаж		
Вентилятор 500 мм														
EW501/DJ-T	7.1	5.7	28.4	9.0	7380	19	500	0.95	16	22	1.5"	2"	1.1	97
EW501/EJ-T	8.5	6.8	35.5	11.2	6800	18	500	0.95	16	28	1.5"	2"	1.3	102
EW501/FJ-T	9.8	7.8	42.6	13.5	6350	18	500	0.95	16	28	1.5"	2"	1.6	107
EW502/DJ-T	14.2	11.3	56.9	17.1	14760	21	1000	1.9	22	35	1.5"	2"	2.1	151
EW502/EJ-T	17.0	13.6	71.1	21.3	13600	20	1000	1.9	22	35	1.5"	2"	2.6	160
EW502/FJ-T	19.6	15.7	85.3	25.6	12700	20	1000	1.9	22	42	1.5"	2"	3.2	168
EW503/DJ-T	21.3	17.0	85.3	25.2	22140	23	1500	2.85	22	42	1.5"	2"	3.2	206
EW503/EJ-T	25.6	20.5	106.6	31.5	20400	22	1500	2.85	22	42	1.5"	2"	4.0	219
EW503/FJ-T	29.4	23.5	127.9	37.8	19050	22	1500	2.85	22	42	1.5"	2"	4.8	234
EW504/DJ-T	28.4	22.7	113.7	33.3	29520	24	2000	3.8	22	42	2×1.5"	3"	4.2	259
EW504/EJ-T	32.2	25.7	134.0	39.2	27200	23	2000	3.8	22	42	2×1.5"	3"	5.0	276
EW504/FJ-T	39.2	31.3	170.6	49.9	25400	23	2000	3.8	28	50	2×1.5"	3"	6.3	294
EW505/DJ-T	35.5	28.4	142.1	41.4	36900	25	2500	4.75	28	50	2×1.5"	3"	5.3	309
EW505/EJ-T	40.2	32.1	167.5	48.7	34000	24	2500	4.75	28	50	2×1.5"	3"	6.2	331
EW505/FJ-T	49.0	39.2	213.2	62.0	31750	24	2500	4.75	28	50	2×1.5"	3"	7.9	352
Вентилятор 630 мм														
EW631/DJ-T	11.2	9.0	48.7	15.0	10600	29	800	1.6	16	28	1.5"	2"	1.8	136
EW631/EJ-T	13.1	10.5	60.9	18.8	10000	28	800	1.6	16	28	1.5"	2"	2.3	143
EW631/FJ-T	14.6	11.7	73.1	22.5	9600	28	800	1.6	22	35	1.5"	2"	2.7	150
EW632/DJ-T	22.4	17.9	97.5	28.9	21200	32	1600	3.2	22	42	1.5"	2"	3.6	226
EW632/EJ-T	26.2	21.0	121.8	36.1	20000	31	1600	3.2	22	42	1.5"	2"	4.5	240
EW632/FJ-T	29.2	23.3	146.2	43.3	19200	31	1600	3.2	22	42	1.5"	2"	5.4	254
EW633/DJ-T	33.6	26.9	146.2	42.8	31800	35	2400	4.8	22	42	1.5"	2"	5.4	306
EW633/EJ-T	39.3	31.4	182.7	53.4	30000	34	2400	4.8	28	50	1.5"	2"	6.8	327



EW633/FJ-T	43.8	35.0	219.3	64.1	28800	34	2400	4.8	28	50	1.5"	2"	8.1	349
EW634/DJ-T	44.8	35.8	194.9	56.6	42400	37	3200	6.4	28	50	2×1.5"	3"	7.2	394
EW634/EJ-T	52.3	41.8	243.6	70.8	40000	36	3200	6.4	28	50	2×1.5"	3"	9.0	422
EW634/FJ-T	58.5	46.8	292.4	84.9	38400	36	3200	6.4	35	50	2×1.5"	3"	10.8	451

- 1) Tc в таблице - температура хранения; ΔT- разность температур теплопередачи, то есть разница между температурой хранения и температурой испарения; 2) Скорость подачи воздуха в охлаждаемом объеме находится в диапазоне 0,5 м/с;
- 3) Основанием для расчета количества размораживающей воды является то, что толщина инея составляет 1 мм, температура составляет 0 °С, температура воды на входе составляет 15 °С, температура воды на выходе составляет 5 °С, а время размораживания составляет 5 минут.

VI. Габаритные и установочные размеры:

◆ EW50 серия

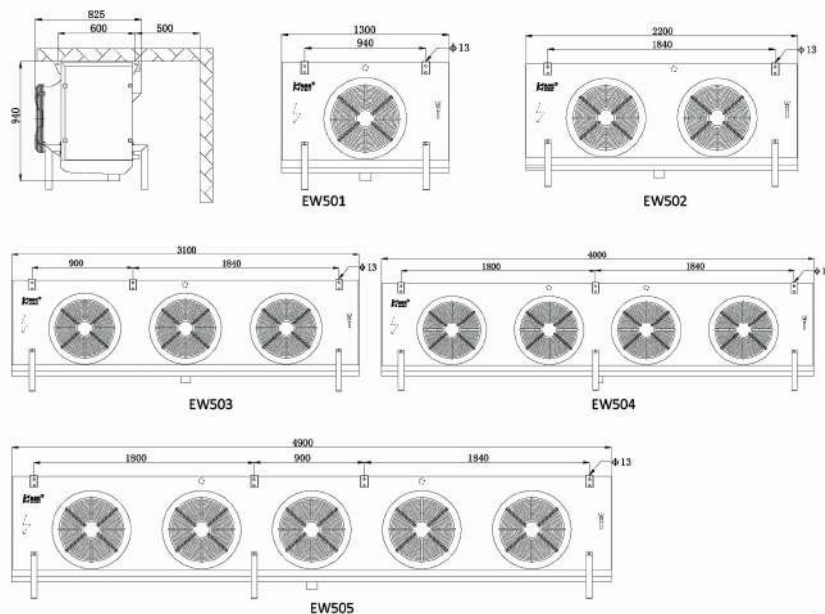

EW серия потолочные воздухоохладители с водяным размораживанием

◆ EW63 серия

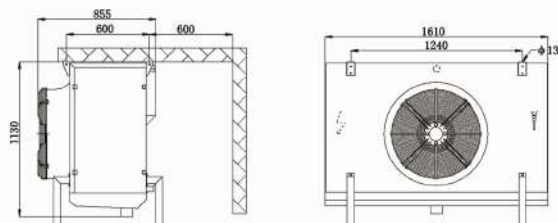

EW631

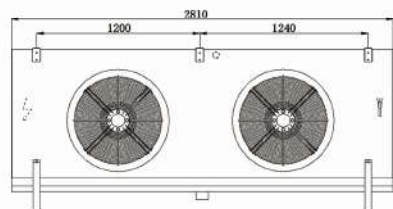

EW632

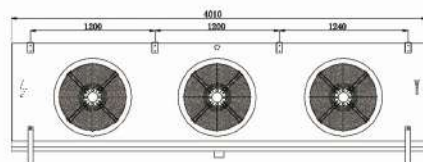

EW633

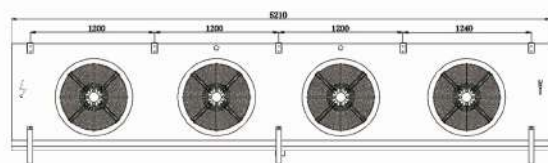

EW634

Поправочные коэффициенты холодопроизводительности и руководство по выбору воздухоохладителя

Поправочный коэффициент холодопроизводительности фреоновых воздухоохладителей

1. Поправочный коэффициент разницы температур:

K1 (исходя из номинальной холодопроизводительности при температуре испарения -8°C , температуре хранения 0°C и разности температур теплопередачи 8K):

ΔT (K)	Температура хранения ($^{\circ}\text{C}$)															
	-35	-30	-25	-20	-15	-10	-5	0	1	2	3	4	5	8	10	15
4	0.44	0.44	0.44	0.45	0.46	0.48	0.49	0.5	0.52	0.54	0.55	0.57	0.59	0.59	0.59	0.59
5	0.54	0.54	0.55	0.57	0.58	0.60	0.61	0.63	0.65	0.67	0.69	0.71	0.73	0.73	0.73	0.73
6	0.65	0.65	0.66	0.68	0.70	0.71	0.73	0.75	0.78	0.80	0.83	0.85	0.88	0.88	0.88	0.88
7	0.76	0.76	0.77	0.79	0.81	0.83	0.85	0.87	0.90	0.94	0.97	1.0	1.03	1.03	1.03	1.03
8	0.87	0.87	0.88	0.90	0.93	0.95	0.98	1.00	1.04	1.07	1.10	1.14	1.17	1.17	1.17	1.17
9	0.98	0.98	0.99	1.02	1.04	1.07	1.10	1.13	1.16	1.20	1.24	1.28	1.32	1.32	1.32	1.32
10	1.09	1.09	1.10	1.13	1.16	1.19	1.22	1.25	1.29	1.34	1.38	1.42	1.47	1.47	1.47	1.47

ΔT - это разность температур теплопередачи, то есть разность между температурой хранения и температурой испарения.

Разница температур теплопередачи, температура хранения, холодопроизводительность воздухоохладителя различны; согласно этой таблице номинальная холодопроизводительность воздухоохладителя может быть рассчитана при различных условиях работы.

2. Поправочный коэффициент хладагента K2:

Хладагент	Температура хранения ($^{\circ}\text{C}$)															
	-35	-30	-25	-20	-15	-10	-5	0	1	2	3	4	5	8	10	15
R404A	1.0	1.0	1.0	1.0	1.0	1.0	1.0	1.0	1.0	1.0	1.0	1.0	1.0	1.0	1.0	1.0
R507A	0.97	0.97	0.97	0.97	0.97	0.97	0.97	0.97	0.97	0.97	0.97	0.97	0.97	0.97	0.97	0.97
R448A	1.03	1.03	1.03	1.03	1.03	1.03	1.03	1.03	1.03	1.03	1.03	1.03	1.03	1.03	1.03	1.03
R134a	-	-	-	-	0.86	0.88	0.89	0.91	0.91	0.91	0.92	0.92	0.92	0.92	0.93	0.93
R22	0.95	0.95	0.95	0.95	0.95	0.95	0.95	0.95	0.95	0.95	0.95	0.95	0.95	0.95	0.95	0.95

3. Коэффициент коррекции материала обрешетки K3:

Материал обрешетки	Поправочный коэффициент
Обычная алюминиевая фольга	1.0
Алюминиевая фольга с покрытием	0.97

Поправочные коэффициенты холодопроизводительности и руководство по выбору воздухоохладителя

Руководство по выбору фреонового воздухоохладителя

Воздухоохладитель должен быть разумно выбран в соответствии с требуемой холодопроизводительностью, температурой хранения, разницей температур теплопередачи, хладагентом и применением.

Ключевые моменты выбора перечислены ниже:

1. На основе температуры испарения, рассчитанной для холодильной системы, можно определить разницу температур теплопередачи (ΔT): $\Delta T = T_c - T_e$ (T_c : температура хранения, T_e : температура испарения), а разность температур теплопередачи обычно находится в диапазоне 5-10K.

Соответствие между температурой хранения, температурой испарения и разницей температур теплопередачи можно найти в таблице ниже:

Температура хранения	10°C	0°C	-18°C	-25°C	-35°C
Рекомендованная температура испарения	0°C	-8°C	-25°C	-31°C	-41°C
Разница температур теплопередачи	10K	8K	7K	6K	6K

Например, если расчетная температура испарения составляет -8°C, а температура хранения должна составлять 2°C, то $\Delta T = 2 - (-8) = 10K$;

2. Требуемая номинальная холодопроизводительность Q_n определяется:

На основе фактической требуемой холодопроизводительности рассчитывается требуемая номинальная холодопроизводительность, то есть номинальная холодопроизводительность при температуре испарения -8°C, температуре хранения 0°C и разнице температур теплопередачи в 8K в данных. Её можно рассчитать по следующей формуле:

$$Q_n = Q / (K1 \times K2 \times K3)$$

Формула: Q - холодопроизводительность, требуемая для воздухоохладителя, соответствующего компрессору (кВт);

K1 - номинальный поправочный коэффициент холодопроизводительности рабочих условий, см. таблицу выше;

K2 - поправочный коэффициент хладагента, см. таблицу выше;

K3 - коэффициент коррекции материала ребра, см. таблицу выше.

Номинальная холодопроизводительность выбранного воздухоохладителя должна быть не меньше требуемой в расчете.

3. Выбор шага оребрения воздухоохладителя:

Выбранный шаг оребрения оказывает большое влияние на работу воздухоохладителя; когда он работает ниже 0 ° C или когда высокая влажность в помещении, если шаг слишком мал, легко вызвать быстрое замораживание теплообменника и повлиять на работу воздухоохладителя. См. таблицу ниже:

Температура хранения	0-15°C	-2 -- -18°C	-18 -- -28°C	-25 -- -35°C
Рекомендованный шаг	4.0mm	6.0mm	9.0mm	12.0mm

Пример выбора фреонового воздухоохладителя «Kaidi»

Пример 1: Температура хранения должна составлять 0_+5 ° C; хранилище в основном используется для консервации и хранения фруктов, овощей и другой сельскохозяйственной продукции; требуемая холодопроизводительность - 50KW, хладагент - R507A; в соответствии с температурой испарения -10 ° C выбирается установка с воздушным охлаждением BITZER 4FE-28Y, холодопроизводительность 49.6KW в условиях с температурой испарения -10 ° C и температурой конденсации 45 ° C.

Ниже приведен выбор воздухоохладителя:

- 1) Расчет разницы температур теплопередачи: Исходя из температуры испарения -10°C и температуры хранения 0°C, разность температур теплопередачи составляет 10 K;
- 2) Расчет требуемой номинальной холодопроизводительности: $Q_n = Q / (K1 \times K2 \times K3)$;
Исходя из разницы температур теплопередачи в 10 K и температуры хранения в 0°C, обратитесь к таблице: K1=1,25;
Поправочный коэффициент хладагента R507A, обратитесь к таблице: K2=0,97;
Если используются ребра из гидрофильной алюминиевой фольги, обратитесь к таблице: K3=0,97;
Тогда $Q_n = Q / (K1 \times K2 \times K3) = Q_n = 49.6 / (1.25 \times 0.97 \times 0.97) = 42.2$ кВт, номинальная холодопроизводительность требуемого воздухоохладителя составляет 42,2кВт
- 3) Исходя из температуры хранения 0_+5 ° C можно выбрать шаг лезвия 4,0 мм.
В соответствии с вышеуказанными условиями может быть выбран воздухоохладитель EL504/EL с номинальной холодопроизводительностью 43,3 кВт с запасом +2,6%.

Пример 2: Температура хранения должна составлять 0_+5°C; хранилище в основном используется для консервации и хранения фруктов, овощей и другой сельскохозяйственной продукции; требуемая холодопроизводительность - 50KW, хладагент - R507A; в соответствии с температурой испарения -10 ° C выбирается установка с воздушным охлаждением BITZER 4FE-28Y, холодопроизводительность 49.6KW в условиях с температурой испарения -10°C и температурой конденсации 45°C.

Ниже приведен выбор воздухоохладителя:

- 1) Расчет разницы температур теплопередачи: Исходя из температуры испарения -6°C и температуры хранения 0°C, разность температур теплопередачи составляет 6K;
- 2) Расчет требуемой номинальной холодопроизводительности: $Q_n = Q / (K1 \times K2 \times K3)$;
Исходя из разницы температур теплопередачи в 6K и температуры хранения в 0°C, обратитесь к таблице: K1=0,75
Поправочный коэффициент хладагента R507A, обратитесь к таблице: K2=0,97
Если используются ребра из гидрофильной алюминиевой фольги, обратитесь к таблице: K3=0,97
Тогда $Q_n = Q / (K1 \times K2 \times K3) = Q_n = 49.9 / (0.75 \times 0.97 \times 0.97) = 70.7$ кВт, номинальная холодопроизводительность требуемого воздухоохладителя составляет 70,7кВт
- 3) Исходя из температуры хранения 0_+5 ° C можно выбрать шаг лезвия 4,0 мм.
В соответствии с вышеуказанными условиями можно выбрать воздухоохладитель EL634/EL с номинальной холодопроизводительностью 73,5 кВт с запасом +4%.

В примерах 1 и 2 проиллюстрировано, что выводы о выборе различаются на основе одинаковой холодопроизводительности и различных перепадов температур теплопередачи. Если компрессор в примере 2 оснащен воздухоохладителем из примера 1, то, поскольку воздухоохладитель становится меньше, холодопроизводительность компрессора должна соответствовать холодопроизводительности воздухоохладителя во время работы, что приводит к снижению температуры испарения компрессора с от -6 ° C до -8,5 ° C, а холодопроизводительности от проектного значения 50KW до 44.8KW!

Пример 3: Температура в холодильной камере должна быть -23 ~ -25 ° C; камера в основном используется для хранения и хранения замороженных морских продуктов; требуемая холодопроизводительность - 25KW, хладагент - R507A; в соответствии с температурой испарения -31 ° C выбрана установка с воздушным охлаждением BITZER 6FE-44Y, а холодопроизводительность 25.8KW в условиях с температурой испарения 6 ° C и температурой конденсации 45 ° C. Ниже приведен выбор воздухоохладителя:

- 1) Расчет разницы температур теплопередачи: Исходя из температуры испарения -31 ° C и температуры хранения -25 ° C, разность температур теплопередачи составляет 6K;
- 2) Расчет требуемой номинальной холодопроизводительности: $Q_n = Q / (K1 \times K2 \times K3)$;
Исходя из разности температур теплопередачи 6K и температуры хранения -25 ° C, обратитесь к таблице: K1 = 0,66
Поправочный коэффициент хладагента R507A, обратитесь к таблице: K2=0,97
Если используются ребра из гидрофильной алюминиевой фольги, обратитесь к таблице: K3=0,97
Тогда $Q_n = Q / (K1 \times K2 \times K3) = 25.8 / (0.66 \times 0.97 \times 0.97) = 41.5$ кВт, номинальная требуемая холодопроизводительность воздухоохладителя составляет 41.5KW
- 3) Согласно вышеуказанным условиям может быть выбран EL633/FJ воздухоохладитель, с номинальной холодопроизводительностью 43.8KW с запасом + 5,5%.

ECG серия коммерческие двухпоточные воздухоохладители с этиленгликолем



I. Описание продукта:

Коммерческий двухпоточный воздухоохладитель серии ЕС разработан с ультратонкой структурой, с выходом воздуха с обеих сторон воздухозаборника; ему требуется небольшое монтажное пространство, которое в основном используется в обрабатывающих помещениях с операторами внутри или складах с небольшой высотой. В качестве хладагента используется низкотемпературный водный раствор этиленгликоля. Воздухоохладитель применяется для холодного хранения около 10°C, 0°C и -18°C.

Эта серия продуктов имеет следующие характеристики:

1. Корпус: изготовлен из алюминивно-магниевого пластины с порошковым покрытием (серебристо-серый RAL9006), легкий;
2. Торцевая пластина теплообменника изготовлена из алюминиевой пластины, которая эффективно защищает медную трубку и уменьшает вес;
3. Двойная конструкция поддона для воды: внешний поддон для воды спроектирован с шарнирными петлями, что удобно для работы; внутренний поддон для воды спроектирован с конструкцией раковины из алюминиевой пластины, а конденсирующая вода или вода для размораживания непосредственно сбрасывается в дренажный выпуск внешнего поддона для воды через специально спроектированный желоб;
4. Змеевик: расстояние между трубами 38,1 x 33 в треугольном расположении, с высокой эффективностью теплообмена;
5. Гофрированный алюминиевый лист, изготовленный из гидрофильной алюминиевой фольги, с расстоянием между листами 4,0 мм и 6,0 мм для удовлетворения требований различных холодильных камер;
6. Вентиляторы: ф 350, стандартная и низкая скорость вращения, рабочая температура: -30 ~ 60 ° C, количество вентиляторов: 1-4;
7. Размораживание: электрическое термическое размораживание применяется стандартным образом, а нагревательные трубки из нержавеющей стали распределены по ребрам змеевика и внутреннему поддону, что обеспечивает максимальный эффект размораживания;
8. Используется IP65 водонепроницаемая распределительная коробка и водонепроницаемые соединители; вентиляторы и нагревательная труба подключены отдельно, что приводит к высокой надежности;
9. Воздухоохладители подвергаются строгому заводскому испытанию под давлением 23 бар;



II. Расшировка модели:

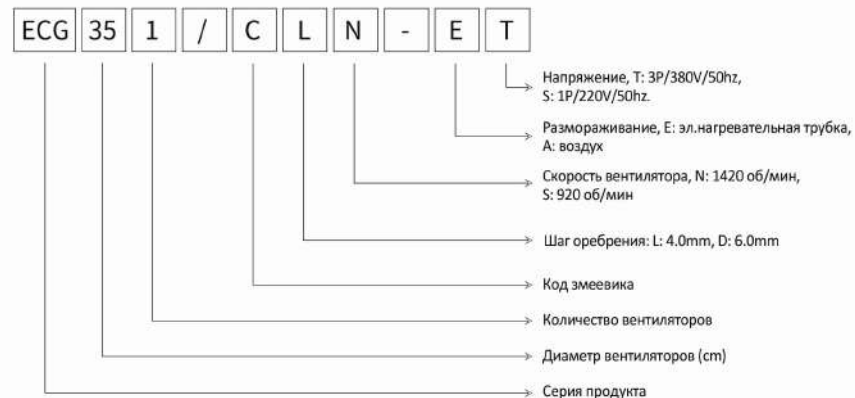

III. Стандартные и опциональные компоненты:

Компоненты	Конфигурация	Компоненты	Конфигурация		
Корпус	Алюминивно-магниевого пластины с порошковым покрытием	●	Дл. фольга	Обычная фольга	○
	Стальная пластина с порошковым покрытием	○		Гидрофильная алюминиевая фольга (Белая фольга)	●
	Оцинкованный лист с порошковым покрытием	○	Разморозка	Воздух	○
	Нержавеющий лист	○		Эл. нагревательная трубка	●
Вентилятор	Weissling мотор с внешним ротором	●	Нагреватель	Разморозка водой	×
	EBM мотор с внешним ротором	○		Нагреватель дренажа	○
	Дополнительный диффузор	×	Нагревательная лента диффузора вентилятора	×	

Примечание: ● : стандартные компоненты; ○ : опциональные компоненты; × : не применяется.

ECG серия коммерческие двухпоточные воздухоохладители с этиленгликолем



IV. Таблица характеристик:

Стандартная скорость вентилятора (1420 об/мин)

◆ Шаг оребрения 4.0mm

Модель	Этиленгликоль 25% T ₁ =-3°C, T ₂ =2°C Tr=10°C, RH85%		Этиленгликоль 34% T ₁ =-10°C, T ₂ =-7°C Tr=0°C, RH85%		Площадь поверхности	Объем труб	Расход воздуха	Поток воздуха	Присоединительные размеры(мм)			Вес				
	Холодильная мощность (kW)	Расход (м³/ч)	Холодильная мощность (kW)	Расход (м³/ч)					m²	dm³	м³/ч		m	Вход	Выход	Дренаж
														kg		
ECG351/CLN-ET	3.5	0.6	2.6	0.8	13.1	2.5	2200	6	φ 22	φ 22	G1"	31				
ECG351/DLN-ET	4.4	0.8	3.2	1.0	17.5	3.4	2000	6	φ 22	φ 22	G1"	33				
ECG352/CLN-ET	7.1	1.3	5.1	1.6	26.3	4.7	4400	8	φ 28	φ 28	G1"	51				
ECG352/DLN-ET	8.8	1.6	6.3	2.0	35.0	6.3	4000	8	φ 28	φ 28	G1"	55				
ECG353/CLN-ET	10.6	2.0	7.7	2.5	39.4	6.9	6600	10	φ 28	φ 28	G1"	73				
ECG353/DLN-ET	13.1	2.4	9.4	3.0	52.5	9.2	6000	10	φ 35	φ 35	G1"	79				
ECG354/CLN-ET	14.2	2.6	10.2	3.3	52.5	9.1	8800	12	φ 35	φ 35	G1"	93				
ECG354/DLN-ET	17.5	3.2	12.6	4.0	70.0	12.2	8000	12	φ 35	φ 35	G1"	100				

◆ Шаг оребрения 6.0mm

Модель	Этиленгликоль 34% T ₁ =-10°C, T ₂ =-7°C Tr=0°C, RH85%		Этиленгликоль 50% T ₁ =-28°C, T ₂ =-25°C Tr=-18°C, RH95%		Площадь поверхности	Объем труб	Расход воздуха	Поток воздуха	Присоединительные размеры(мм)			Вес				
	Холодильная мощность (kW)	Расход (м³/ч)	Холодильная мощность (kW)	Расход (м³/ч)					m²	dm³	м³/ч		m	Вход	Выход	Дренаж
														kg		
ECG351/CDN-ET	2.1	0.7	1.9	0.7	9.0	2.5	2350	6	φ 22	φ 22	G1"	30				
ECG351/DDN-ET	2.6	0.8	2.4	0.8	12.0	3.4	2200	6	φ 22	φ 22	G1"	32				
ECG352/CDN-ET	4.3	1.4	3.9	1.4	18.1	4.7	4700	8	φ 28	φ 28	G1"	50				
ECG352/DDN-ET	5.3	1.7	4.8	1.7	24.1	6.3	4400	8	φ 28	φ 28	G1"	53				
ECG353/CDN-ET	6.4	2.0	5.8	2.0	27.1	6.9	7050	10	φ 28	φ 28	G1"	71				
ECG353/DDN-ET	7.9	2.5	7.2	2.5	36.1	9.2	6600	10	φ 35	φ 35	G1"	76				
ECG354/CDN-ET	8.5	2.7	7.8	2.7	36.1	9.1	9400	12	φ 35	φ 35	G1"	91				
ECG354/DDN-ET	10.6	3.4	9.6	3.4	48.2	12.2	8800	12	φ 35	φ 35	G1"	97				

Примечание: T1 в таблице - температура этиленгликоля на входе, T2 - температура на выходе, а Tr - температура хранения.

Низкая скорость вентилятора (920 об/мин)

◆ Шаг оребрения 4.0mm

Модель	Этиленгликоль 25% T ₁ =-3°C, T ₂ =2°C Tr=10°C, RH85%		Этиленгликоль 34% T ₁ =-10°C, T ₂ =-7°C Tr=0°C, RH85%		Площадь поверхности	Объем труб	Расход воздуха	Поток воздуха	Присоединительные размеры(мм)			Вес				
	Холодильная мощность (kW)	Расход (м³/ч)	Холодильная мощность (kW)	Расход (м³/ч)					m²	dm³	м³/ч		m	Вход	Выход	Дренаж
														kg		
ECG351/CLS-ET	2.9	0.5	1.8	0.6	13.1	2.5	1150	5	φ 22	φ 22	G1"	31				
ECG351/DLS-ET	3.5	0.6	2.1	0.7	17.5	3.4	1300	5	φ 22	φ 22	G1"	33				
ECG352/CLS-ET	5.8	1.1	3.7	1.2	26.3	4.7	2300	7	φ 28	φ 28	G1"	51				
ECG352/DLS-ET	7.0	1.3	4.2	1.3	35.0	6.3	2600	7	φ 28	φ 28	G1"	55				
ECG353/CLS-ET	8.7	1.6	5.5	1.8	39.4	6.9	3450	8	φ 28	φ 28	G1"	73				
ECG353/DLS-ET	10.5	1.9	6.3	2.0	52.5	9.2	3900	8	φ 35	φ 35	G1"	79				
ECG354/CLS-ET	11.6	2.1	7.4	2.4	52.5	9.1	4600	10	φ 35	φ 35	G1"	93				
ECG354/DLS-ET	14.0	2.6	8.4	2.7	70.0	12.2	5200	10	φ 35	φ 35	G1"	100				

Примечание: T1 в таблице - температура этиленгликоля на входе, T2 - температура на выходе, а Tr - температура хранения.

◆ Шаг оребрения 6.0mm

Модель	Этиленгликоль 34% T ₁ =-10°C, T ₂ =-7°C Tr=0°C, RH85%		Этиленгликоль 34% T ₁ =-28°C, T ₂ =-25°C Tr=-18°C, RH95%		Площадь поверхности	Объем труб	Расход воздуха	Поток воздуха	Присоединительные размеры(мм)			Вес				
	Холодильная мощность (kW)	Расход (м³/ч)	Холодильная мощность (kW)	Расход (м³/ч)					m²	dm³	м³/ч		m	Вход	Выход	Дренаж
														kg		
ECG351/CDS-ET	1.5	0.5	1.3	0.5	9.0	2.5	1300	5	φ 22	φ 22	G1"	30				
ECG351/DDS-ET	1.8	0.6	1.6	0.6	12.0	3.4	1450	5	φ 22	φ 22	G1"	32				
ECG352/CDS-ET	3.1	1.0	2.7	1.0	18.1	4.7	2600	7	φ 28	φ 28	G1"	50				
ECG352/DDS-ET	3.6	1.2	3.1	1.2	24.1	6.3	2900	7	φ 28	φ 28	G1"	53				
ECG353/CDS-ET	4.6	1.5	4.1	1.5	27.1	6.9	3900	8	φ 28	φ 28	G1"	71				
ECG353/DDS-ET	5.4	1.7	4.7	1.7	36.1	9.2	4350	8	φ 35	φ 35	G1"	76				
ECG354/CDS-ET	6.1	2.0	5.4	2.0	36.1	9.1	5200	10	φ 35	φ 35	G1"	91				
ECG354/DDS-ET	7.2	2.3	6.3	2.3	48.2	12.2	5800	10	φ 35	φ 35	G1"	97				

Примечание: T1 в таблице - температура этиленгликоля на входе, T2 - температура на выходе, а Tr - температура хранения.

ECG серия коммерческие двухпоточные воздухоохладители с этиленгликолем

V. Электрические параметры:

Модель	Двигатель вентилятора				Разморозка с электрическим нагревом		
	Напряжение (V)	Мощность (W)	Ток (A)	Скорость вращения (об/мин)	Змеевик (KW)	Поддон (KW)	Общая мощность (KW)
ECG351/**N-ET	380-3	165	0.43	1420	2×0.6	2×0.6	2.4
ECG352/**N-ET	380-3	330	0.86	1420	2×1.1	2×1.1	4.4
ECG353/**N-ET	380-3	495	1.29	1420	2×1.6	2×1.6	6.4
ECG354/**N-ET	380-3	660	1.72	1420	2×2.0	2×2.0	8.0
ECG351/**S-ET	380-3	80	0.32	920	2×0.6	2×0.6	2.4
ECG352/**S-ET	380-3	160	0.64	920	2×1.1	2×1.1	4.4
ECG353/**S-ET	380-3	240	0.96	920	2×1.6	2×1.6	6.4
ECG354/**S-ET	380-3	320	1.28	920	2×2.0	2×2.0	8.0

VI. Габариты и установочные размеры:

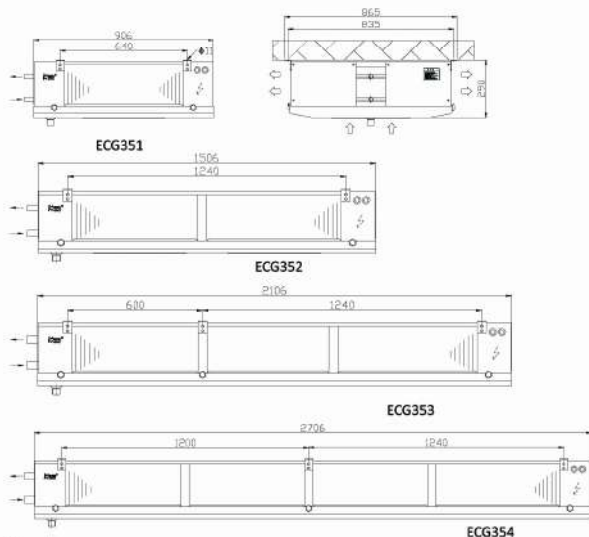

ENG серия коммерческие потолочные воздухоохладители с этиленгликолем

I. Описание продукта:

Коммерческий воздухоохладитель серии ENG разработан с медной трубкой ф 12 и используется с водным раствором этиленгликоля в качестве хладагента. Воздухоохладитель серии ENG может удовлетворить требования холодоснабжения при температурах около 10°C, 0°C и -18°C, и соответствует требованиям малой и средней холодопроизводительности.

1. Корпус: высококачественная оцинкованная стальная пластина с порошковым покрытием (серебристо-серый RAL9006), с высокой коррозионной стойкостью; как боковые пластины, так и внешняя пластина поддона для воды спроектированы с шарнирной конструкцией, которая удобна в эксплуатации;
2. Торцевая пластина теплообменника изготовлена из алюминиевой пластины, которая эффективно защищает медную трубку и уменьшает вес;
3. Двухслойная конструкция поддона для воды: внешний поддон для воды спроектирован без какого-либо мертвого угла, что делает слив воды полным; внутренний поддон для воды выполнен из алюминиевой пластины с конструкцией раковины, конденсат и вода для размораживания непосредственно сбрасываются в сливное отверстие внешнего поддона через внутренний поддон;
4. Разработанный с большим диффузором, он обладает характеристиками направленной струи воздуха;
5. Для вентиляторов диаметром 500 мм предусмотрены напольные опоры для удобного монтажа;
6. Змеевик: расстояние между трубами 38,1 × 33 в треугольном расположении, с высокой эффективностью теплопередачи;
7. Гофрированный алюминиевый лист из гидрофильной алюминиевой фольги с расстоянием между листами 4,0 мм, 6,0 мм для удовлетворения требований различных температур и влажности;
8. Вентилятор: мощный вентилятор с внешним ротором, рабочая температура: -30 °C ~ 60 °C; ф 350, ф 400, ф 500, серия продукта различных спецификаций, давая пользователям больше выбора;
9. Размораживание: электрическое термическое размораживание принимается стандартным образом, а нагревательные трубки из нержавеющей стали распределены в ребрах змеевика, что обеспечивает максимальный эффект размораживания; размораживание горячим газом может быть принято по требованию заказчика.
10. Используется IP65 водонепроницаемая распределительная коробка и водонепроницаемые соединители; вентиляторы и нагревательная труба подключены отдельно, что приводит к высокой надежности;
11. Воздухоохладители подвергаются строгому заводскому испытанию под давлением 23 бар;



ENG серия коммерческие потолочные воздухоохладители с этиленгликолем



II. Расшифровка модели:

ENG 40 1 / D L - E T

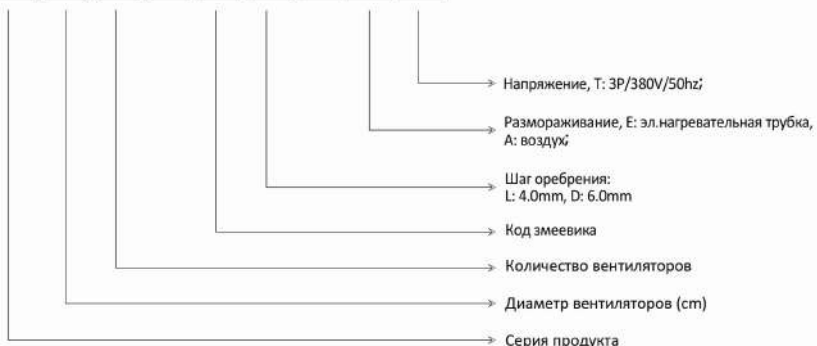

III. Стандартные и опциональные компоненты:

Компоненты		Конфигурация	Компоненты		Конфигурация
Корпус	Алюминиевая пластина с порошковым покрытием	✗	Ал. фольга	Обычная фольга	○
	Стальная пластина с порошковым покрытием	○		Гидрофобная алюминизированная фольга (с пленкой фольга)	●
	Специальный лист с порошковым покрытием	●	Разморозка	Бордух	○
	Нержавеющий лист*	○		Эл. нагревательная трубка	●
Вентилятор	Weidung мотор с внешним ротором	●	Разморозка водряй	Разморозка водряй	✗
	EBM мотор с внешним ротором*	○		Нагреватель дренажа	○
	Дополнительный диффузор	○	Нагревательная лента диффузора вентилятора	○	

Примечание: ●: стандартные компоненты; ○: опциональные компоненты; ✗: не применяется,

*: обычный диффузор вентилятора

IV. Таблица характеристик:

◆ Шаг оребрения 4.0mm

Модель	Этиленгликоль 25% T ₁ =-3°C, T ₂ =2°C Tr=10°C, RH85%		Этиленгликоль 34% T ₁ =-10°C, T ₂ =-7°C Tr=0°C, RH85%		Площадь поверхности m ²	Объем труб dm ³	Расход воздуха m ³ /h	Поток воздуха m	Присоединительные размеры(mm)			Вес kg
	Холодильная мощность (kW)	Расход (m ³ /h)	Холодильная мощность (kW)	Расход (m ³ /h)					Вход	Выход	Дренаж	
Вентиляторы 350 mm												
ENG351/CL-ET	2.9	0.5	2.2	0.7	10.9	2.2	2050	7	16	16	G1"	37
ENG351/DL-ET	3.6	0.7	2.6	0.8	14.6	2.9	1850	7	16	16	G1"	36
ENG352/CL-ET	5.9	1.1	4.4	1.4	21.9	4.0	4100	9	22	22	G1"	56
ENG352/DL-ET	7.3	1.4	5.3	1.7	29.2	5.3	3700	9	22	22	G1"	59
ENG353/CL-ET	8.9	1.6	6.6	2.1	32.8	5.8	6150	10	28	28	G1"	77
ENG353/DL-ET	11.0	2.0	7.8	2.5	43.8	7.8	5550	10	28	28	G1"	81
ENG354/CL-ET	11.8	2.2	8.8	2.8	43.8	7.7	8200	11	28	28	G1"	98
ENG354/DL-ET	14.6	2.7	10.5	3.4	58.4	10.2	7400	11	35	35	G1"	104
Вентиляторы 400 mm												
ENG401/DL-ET	6.0	1.1	4.2	1.4	23.2	4.5	3600	11	22	22	G1"	47
ENG401/FL-ET	8.4	1.6	5.8	1.9	35.0	6.7	2950	11	28	28	G1"	52
ENG402/DL-ET	12.1	2.3	8.4	2.7	46.7	8.4	7200	12	28	28	G1.5"	77
ENG402/FL-ET	16.8	3.1	11.5	3.7	70.0	12.6	5900	12	35	35	G1.5"	86
ENG403/DL-ET	18.2	3.4	12.6	4.0	70.0	12.3	10800	13	35	35	G1.5"	106
ENG403/FL-ET	25.2	4.7	17.3	5.6	105.0	18.4	8850	13	42	42	G1.5"	120
ENG404/DL-ET	24.2	4.5	16.8	5.4	93.4	16.2	14400	14	42	42	G1.5"	132
ENG404/FL-ET	33.6	6.2	23.1	7.4	140.1	24.3	11800	14	50	50	G1.5"	151
Вентиляторы 500 mm												
ENG501/DL-ET	10.6	2.0	7.3	2.4	39.4	7.2	6500	17	28	28	G1.5"	78
ENG501/FL-ET	14.7	2.7	10.0	3.2	59.1	10.8	5400	16	35	35	G1.5"	86
ENG502/DL-ET	21.2	3.9	14.5	4.7	78.8	13.8	13000	19	35	35	G1.5"	124
ENG502/FL-ET	29.5	5.5	20.1	6.5	118.2	20.7	10800	18	42	42	G1.5"	139
ENG503/DL-ET	31.9	5.9	21.9	7.0	118.2	20.4	19500	21	42	42	G2"	171
ENG503/FL-ET	44.3	8.2	30.1	9.7	177.3	30.7	16200	20	50	50	G2"	194
ENG504/DL-ET	42.5	7.8	29.1	9.3	157.6	27.0	26000	22	50	50	G2"	219
ENG504/FL-ET	59.1	10.9	40.2	12.9	236.4	40.6	21600	21	50	50	G2"	251

Примечание: T1 в таблице - температура этиленгликоля на входе, T2 - температура на выходе, а Tr - температура хранения.

ENG серия коммерческие потолочные воздухоохладители с этиленгликолем

◆ Шаг оребрения 6.0mm

Модель	Этиленгликоль 34% T ₁ =-10°C, T ₂ =-7°C T _r =0°C, RH85%		Этиленгликоль 50% T ₁ =-28°C, T ₂ =-25°C T _r =-18°C, RH95%		Площадь поверхности m ²	Объем труб dm ³	Расход воздуха m ³ /h	Поток воздуха m	Присоединительные размеры(mm)			Вес kg
	Холодильная мощность (kW)	Расход (m ³ /h)	Холодильная мощность (kW)	Расход (m ³ /h)					Вход	Выход	Дренаж	
Вентиляторы 350 mm												
EHG351/CD-ET	1.8	0.6	1.6	0.6	7.5	2.2	2100	8	16	16	G1"	35
EHG351/DD-ET	2.2	0.7	2.0	0.7	10.0	2.9	1900	8	16	16	G1"	37
EHG352/CD-ET	3.6	1.1	3.3	1.1	15.0	4.0	4200	10	22	22	G1"	55
EHG352/DD-ET	4.4	1.4	4.0	1.4	20.0	5.3	3800	10	22	22	G1"	58
EHG353/CD-ET	5.4	1.7	5.0	1.8	22.6	5.8	6300	11	28	28	G1"	75
EHG353/DD-ET	6.6	2.1	6.0	2.1	30.0	7.8	5700	11	28	28	G1"	79
EHG354/CD-ET	7.2	2.3	6.6	2.3	30.0	7.7	8400	12	28	28	G1"	97
EHG354/DD-ET	8.8	2.8	8.0	2.8	40.1	10.2	7600	12	35	35	G1"	102
Вентиляторы 400 mm												
EHG401/DD-ET	3.5	1.2	3.2	1.2	16.1	4.5	3700	12	22	22	G1"	47
EHG401/FD-ET	5.1	1.6	4.5	1.6	24.1	6.7	3200	12	28	28	G1"	51
EHG402/DD-ET	7.0	2.3	6.4	2.5	32.1	8.4	7400	13	28	28	G1.5"	75
EHG402/FD-ET	10.0	3.2	9.1	3.2	48.2	12.6	6400	13	35	35	G1.5"	83
EHG403/DD-ET	10.6	3.4	9.6	3.4	48.2	12.3	11100	14	35	35	G1.5"	104
EHG403/FD-ET	15.1	4.9	13.7	4.8	72.2	18.4	9600	14	42	42	G1.5"	116
EHG404/DD-ET	14.1	4.5	12.8	4.5	64.2	16.2	14800	15	42	42	G1.5"	129
EHG404/FD-ET	20.2	6.5	18.2	6.4	96.3	24.3	12800	15	50	50	G1.5"	145
Вентиляторы 500 mm												
EHG501/DD-ET	5.9	1.9	5.4	1.9	27.1	7.2	6800	18	28	28	G1.5"	77
EHG501/FD-ET	8.5	2.7	7.7	2.7	40.6	10.8	5800	17	35	35	G1.5"	84
EHG502/DD-ET	11.9	3.8	10.8	3.8	54.2	13.8	13600	20	35	35	G1.5"	120
EHG502/FD-ET	17.1	5.5	15.4	5.4	81.3	20.7	11600	19	42	42	G1.5"	134
EHG503/DD-ET	17.9	5.7	16.3	5.7	81.3	20.4	20400	22	42	42	G2"	165
EHG503/FD-ET	25.5	8.2	23.1	8.1	121.9	30.7	17400	21	50	50	G2"	187
EHG504/DD-ET	23.8	7.6	21.6	7.6	108.3	27.0	27200	23	50	50	G2"	212
EHG504/FD-ET	34.1	10.9	30.9	10.8	162.5	40.6	23200	22	50	50	G2"	240

Примечание: T1 в таблице - температура этиленгликоля на входе, T2 - температура на выходе, а T_r - температура хранения.е.



V. Электрические параметры:

Модель	Двигатель вентилятора				Разморозка с электрическим нагревом		
	Напряжение (V)	Мощность (W)	Ток (A)	Скорость вращения (об/мин)	Эмевик (KW)	Поддон (KW)	Общая мощность (KW)
EHG351*	380-3	129	0.4	1400	2×0.5	1×0.5	1.5
EHG352*	380-3	258	0.8	1400	2×0.9	1×0.9	2.7
EHG353*	380-3	387	1.2	1400	2×1.3	1×1.3	3.9
EHG354*	380-3	516	1.6	1400	2×1.7	1×1.7	5.1
EHG401/D*	380-3	205	0.51	1380	3×0.6	1×0.6	2.4
EHG401/F*	380-3	205	0.51	1380	5×0.6	1×0.6	3.6
EHG402/D*	380-3	410	1.02	1380	3×1.1	1×1.1	4.4
EHG402/F*	380-3	410	1.02	1380	5×1.1	1×1.1	6.6
EHG403/D*	380-3	615	1.53	1380	3×1.6	1×1.6	6.4
EHG403/F*	380-3	615	1.53	1380	5×1.6	1×1.6	9.6
EHG404/D*	380-3	820	2.04	1380	3×2.0	1×2.0	8.0
EHG404/F*	380-3	820	2.04	1380	5×2.0	1×2.0	12.0
EHG501/D*	380-3	500	0.95	1380	3×0.8	2×0.8	4.0
EHG501/F*	380-3	500	0.95	1380	5×0.8	2×0.8	5.6
EHG502/D*	380-3	1000	1.9	1380	3×1.6	2×1.6	8.0
EHG502/F*	380-3	1000	1.9	1380	5×1.6	2×1.6	11.2
EHG503/D*	380-3	1500	2.85	1380	3×2.3	2×2.3	11.5
EHG503/F*	380-3	1500	2.85	1380	5×2.3	2×2.3	16.1
EHG504/D*	380-3	2000	3.8	1380	3×3.0	2×3.0	15.0
EHG504/F*	380-3	2000	3.8	1380	5×3.0	2×3.0	21.0

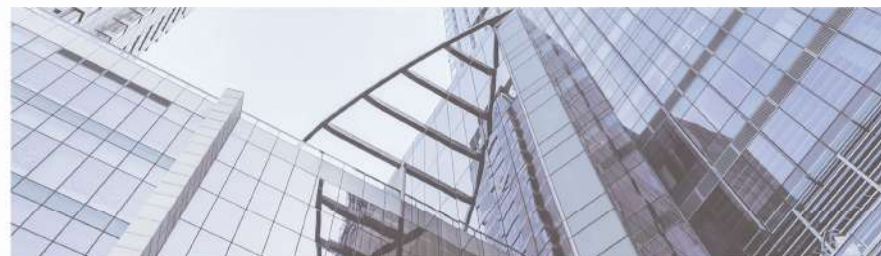

ENG серия коммерческие потолочные воздухоохладители с этиленгликолем



VI. Габаритные и установочные размеры:

◆ ENG35 серия

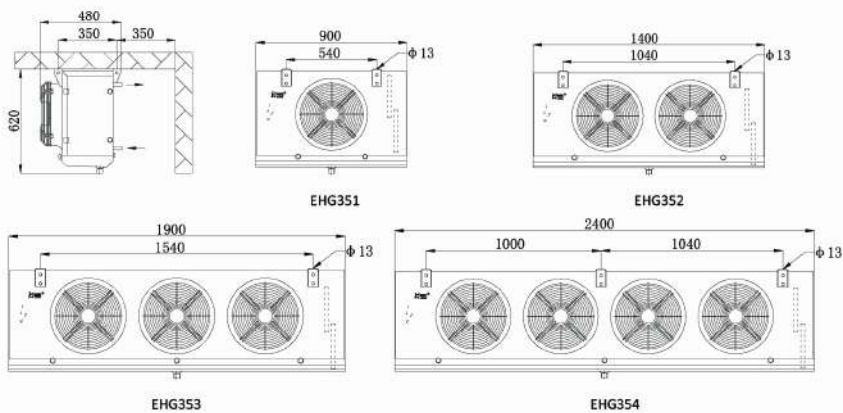

◆ ENG40 серия

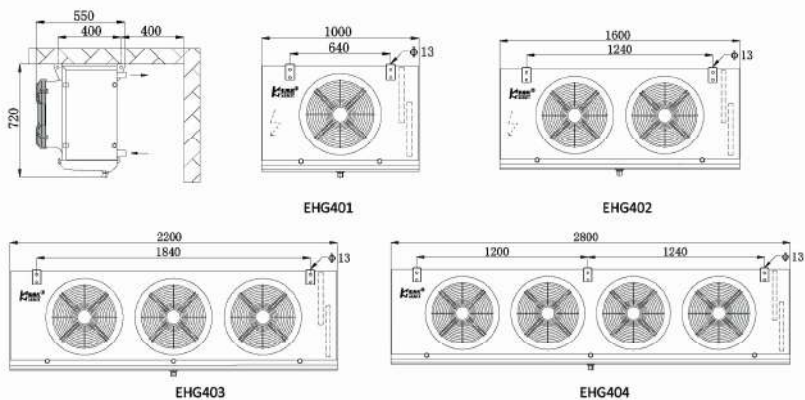

◆ ENG50 серия

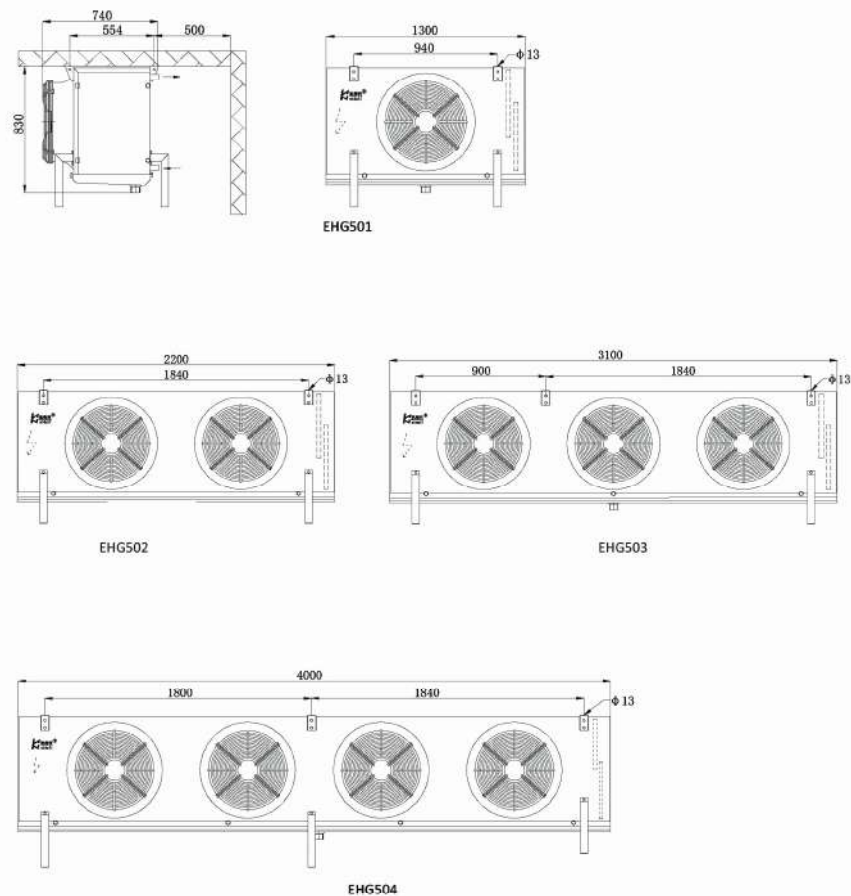

EDG серия промышленные двухпоточные воздухоохладители с этиленгликолем

I. Описание продукта:

Промышленный воздухоохладитель серии EDG спроектирован со структурой впуска воздуха снизу и выпуска воздуха с обеих сторон. В качестве хладагента используется водный раствор этиленгликоля. Предназначен в основном для использования для холодильных торговых зон магазинов, складов с небольшой высотой и производственных цехов. Воздухоохладитель применяется для холодного хранения около 10°C, 0°C и -18°C.

1. Корпус: высококачественная оцинкованная стальная пластина с порошковым покрытием (серебристо-серый RAL9006), с высокой коррозионной стойкостью; внешняя пластина поддона для воды спроектирована с шарнирной конструкцией, которая удобна в эксплуатации;
2. Торцевая пластина теплообменника изготовлена из алюминиевой пластины, которая эффективно защищает медную трубку и уменьшает вес;
3. Двухслойная конструкция поддона для воды: внешний поддон для воды спроектирован без какого-либо мертвого угла, что делает слив воды полным; внутренний поддон для воды выполнен из алюминиевой пластины с конструкцией раковины, конденсат и вода для размораживания непосредственно сбрасываются в сливное отверстие внешнего поддона через внутренний поддон;
4. Змеевик: расстояние между трубами составляет 50 x 50 в квадратном расположении, с большой площадью теплопередачи, низкой разницей температур теплопередачи и медленной скоростью замораживания ребер;
5. Гофрированный алюминиевый лист из гидрофильной алюминиевой фольги с расстоянием между листами 4,0 мм, 6,0 мм и 9,0 мм для удовлетворения требований различных температур и влажности;
6. Вентилятор: мощный внешний роторный вентилятор, рабочая температура: -30 °C ~ 60 °C; ф 450 и ф 500, серия продукта различных спецификаций, давая пользователям больше выбора;
7. Размораживание: электрическое термическое размораживание принимается стандартным образом, а нагревательные трубки из нержавеющей стали распределены в ребрах змеевика, что обеспечивает максимальный эффект размораживания; размораживание горячим газом может быть принято по требованию заказчика.
8. Используется IP65 водонепроницаемая распределительная коробка и водонепроницаемые соединители; вентиляторы и нагревательная труба подключены отдельно, что приводит к высокой надежности;
9. Воздухоохладители подвергаются строгому заводскому испытанию под давлением 23 бар;



II. Расшировка модели:

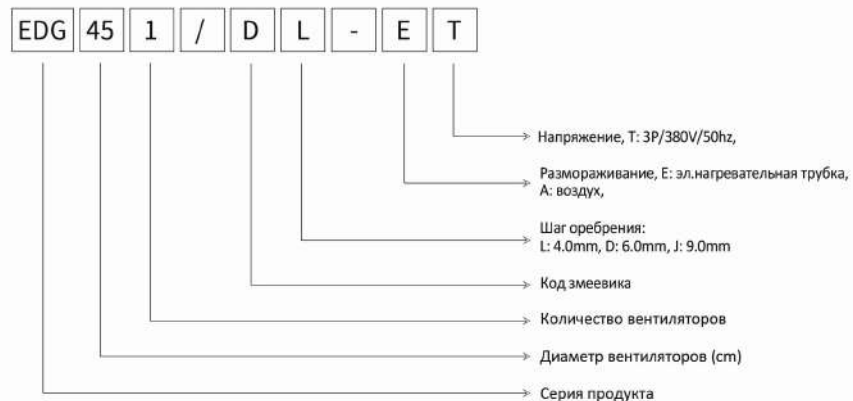

III. Стандартные и опциональные компоненты:

Компоненты	Конфигурация	Компоненты	Конфигурация
Корпус	Алюминевая пластина с порошковым покрытием	×	Лл. фольга
	Стальная пластина с порошковым покрытием	○	
	Оцинкованный лист с порошковым покрытием	●	Разморозка
	Нержавеющий лист	○	
Вентилятор	Wegmag мотор с внешним ротором	●	Нагреватель дренажа
	EBM мотор с внешним ротором	○	
	Дополнительный диффузор	×	Нагревательная лента диффузора вентилятора

Примечание: ●: стандартные компоненты; ○: опциональные компоненты; ×: не применяется.

EDG серия промышленные двухпоточные воздухоохладители с этиленгликолем



IV. Таблица характеристик:

◆ Шаг орбления 4.0mm

Модель	Этиленгликоль 25% T ₁ =-3°C, T ₂ =2°C Tr=10°C, RH85%		Этиленгликоль 34% T ₁ =-10°C, T ₂ =-7°C Tr=0°C, RH85%		Площадь поверхности m ²	Объем труб dm ³	Расход воздуха m ³ /h	Поток воздуха m	Присоединительные размеры(мм)			Вес kg
	Холодильная мощность (kW)	Расход (m ³ /h)	Холодильная мощность (kW)	Расход (m ³ /h)					Вход	Выход	Дренаж	
EDG451/DL-ET	7.4	1.4	4.2	1.3	35.0	4.8	4500	6	22	22	2-1"	73
EDG452/DL-ET	14.7	2.7	8.4	2.7	70.0	8.8	9000	8	28	28	2-1"	114
EDG453/DL-ET	22.1	4.1	12.6	4.0	105.0	12.9	13500	10	28	28	2-1.5"	155
EDG454/DL-ET	29.4	5.4	16.8	5.4	140.0	17.0	18000	12	35	35	2-1.5"	196
EDG501/DL-ET	10.5	1.9	5.8	1.9	52.5	6.8	6000	7	28	28	2-1"	89
EDG502/DL-ET	21.0	3.9	11.6	3.7	105.0	12.9	12000	9	28	28	2-1.5"	145
EDG503/DL-ET	31.5	5.8	17.3	5.5	157.5	19.0	18000	11	35	35	2-1.5"	201
EDG504/DL-ET	42.0	7.7	23.1	7.4	210.0	25.0	24000	13	35	35	2-1.5"	257

◆ Шаг орбления 6.0mm

Модель	Этиленгликоль 34% T ₁ =-10°C, T ₂ =-7°C Tr=0°C, RH85%		Этиленгликоль 50% T ₁ =-28°C, T ₂ =-25°C Tr=-18°C, RH95%		Площадь поверхности m ²	Объем труб dm ³	Расход воздуха m ³ /h	Поток воздуха m	Присоединительные размеры(мм)			Вес kg
	Холодильная мощность (kW)	Расход (m ³ /h)	Холодильная мощность (kW)	Расход (m ³ /h)					Вход	Выход	Дренаж	
EDG451/DD-ET	3.8	1.2	3.1	1.1	23.7	4.8	5000	6	22	22	2-1"	71
EDG452/DD-ET	7.6	2.4	6.2	2.2	47.5	8.8	10000	8	28	28	2-1"	110
EDG453/DD-ET	11.4	3.6	9.3	3.3	71.2	12.9	15000	10	28	28	2-1.5"	149
EDG454/DD-ET	15.2	4.9	12.3	4.3	94.9	17.0	20000	12	35	35	2-1.5"	188
EDG501/DD-ET	5.3	1.7	4.3	1.5	35.6	6.8	6300	7	28	28	2-1"	86
EDG502/DD-ET	10.7	3.4	8.5	3.0	71.2	12.9	12600	9	28	28	2-1.5"	139
EDG503/DD-ET	16.0	5.1	12.8	4.5	106.8	19.0	18900	11	35	35	2-1.5"	192
EDG504/DD-ET	21.4	6.9	17.1	6.0	142.4	25.0	25200	13	35	35	2-1.5"	246

◆ Шаг орбления 9.0mm

Модель	Этиленгликоль 34% T ₁ =-10°C, T ₂ =-7°C Tr=0°C, RH85%		Этиленгликоль 50% T ₁ =-28°C, T ₂ =-25°C Tr=-18°C, RH95%		Площадь поверхности m ²	Объем труб dm ³	Расход воздуха m ³ /h	Поток воздуха m	Присоединительные размеры(мм)			Вес kg
	Холодильная мощность (kW)	Расход (m ³ /h)	Холодильная мощность (kW)	Расход (m ³ /h)					Вход	Выход	Дренаж	
EDG451/DJ-ET	3.1	1.0	2.6	0.9	16.2	4.8	5400	7	22	22	2-1"	71
EDG452/DJ-ET	6.2	2.0	5.2	1.8	32.5	8.8	10800	9	28	28	2-1"	109
EDG453/DJ-ET	9.3	3.0	7.8	2.7	48.7	12.9	16200	11	28	28	2-1.5"	148
EDG454/DJ-ET	12.4	4.0	10.4	3.6	65.0	17.0	21600	13	35	35	2-1.5"	186
EDG501/DJ-ET	4.4	1.4	3.7	1.3	24.6	6.8	6900	8	28	28	2-1"	85
EDG502/DJ-ET	8.8	2.8	7.3	2.6	48.7	12.9	13800	10	28	28	2-1.5"	138
EDG503/DJ-ET	13.2	4.2	11.0	3.9	73.1	19.0	20700	12	35	35	2-1.5"	190
EDG504/DJ-ET	17.8	5.7	14.6	5.1	97.5	25.0	27600	14	35	35	2-1.5"	243

Примечание: T1 в таблице - температура этиленгликоля на входе, T2 - температура на выходе, а Tr - температура хранения.

V. Электрические параметры:

Модель	Двигатель вентилятора				Разморозка с электрическим нагревом		
	Напряжение (V)	Мощность (W)	Ток (A)	Скорость вращения (об/мин)	Змеевик (kW)	Поддон (kW)	Общая мощность (kW)
EDG451*	380-3	370	0.75	1380	4×0.6	2×0.6	3.6
EDG452*	380-3	740	1.5	1380	4×1.1	2×1.1	6.6
EDG453*	380-3	1110	2.25	1380	4×1.6	2×1.6	9.6
EDG454*	380-3	1480	3.0	1380	4×2.0	2×2.0	12.0
EDG501*	380-3	500	0.95	1380	4×0.8	2×0.8	4.8
EDG502*	380-3	1000	1.9	1380	4×1.6	2×1.6	9.6
EDG503*	380-3	1500	2.85	1380	4×2.3	2×2.3	13.8
EDG504*	380-3	2000	3.8	1380	4×3.0	2×3.0	18.0

EDG серия промышленные двухпоточные воздухоохладители с этиленгликолем

VI. Габариты и установочные размеры:

◆ EDG45 серия

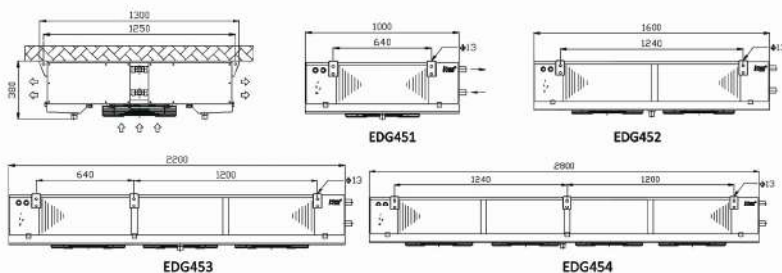

◆ EDG50 серия

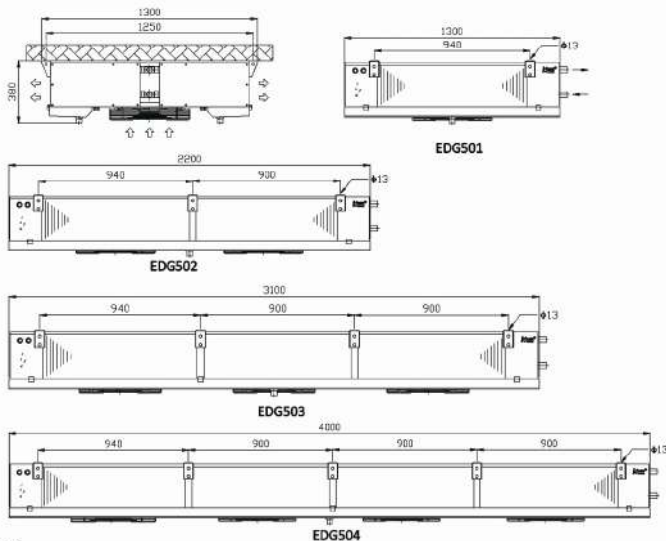

ELG серия промышленные потолочные воздухоохладители с этиленгликолем

I. Описание продукта:

Промышленный воздухоохладитель серии ELG используется с водным раствором этиленгликоля в качестве хладагента. Воздухоохладитель серии ELG может удовлетворить требования холодоснабжения при температурах около 10°C, 0°C и -18°C, и соответствует требованиям средней и большой холодопроизводительности.

1. Корпус: высококачественная оцинкованная стальная пластина с порошковым покрытием (серебристо-серый RAL9006), с высокой коррозионной стойкостью; как боковые пластины, так и внешняя пластина поддона для воды спроектированы с шарнирной конструкцией, которая удобна в эксплуатации;
2. Торцевая пластина теплообменника изготовлена из алюминиевой пластины, которая эффективно защищает медную трубку и уменьшает вес;
3. Двухслойная конструкция поддона для воды: внешний поддон для воды спроектирован без какого-либо мертвого угла, что делает слив воды полным; внутренний поддон для воды выполнен из алюминиевой пластины с конструкцией раковины, конденсат и вода для размораживания непосредственно сбрасываются в сливное отверстие внешнего поддона через внутренний поддон;
4. Разработанный с большим диффузором, он обладает характеристиками направленной струи воздуха.
5. Для вентиляторов диаметром 500 мм предусмотрены напольные опоры для удобного монтажа;
6. Змеевик: расстояние между трубами составляет 50 x 50 в квадратном расположении, с большой площадью теплопередачи, низкой разницей температур теплопередачи, медленной скоростью замораживания ребер;
7. Гофрированный алюминиевый лист из гидрофильной алюминиевой фольги с расстоянием между листами 4,0 мм, 6,0 мм и 9,0 мм для удовлетворения требований различных температур и влажности;
8. Вентилятор: мощный внешний роторный вентилятор, рабочая температура: -30 °C ~ 60 °C; ф 400, ф 500 и ф 630, серия продукта различных спецификаций, давая пользователям больше выбора;
9. Разморозивание: электрическое термическое размораживание принимается стандартным образом, а нагревательные трубки из нержавеющей стали распределены в ребрах змеевика, что обеспечивает максимальный эффект размораживания; размораживание горячим газом может быть принято по требованию заказчика.
10. Используется IP65 водонепроницаемая распределительная коробка и водонепроницаемые соединители; вентиляторы и нагревательная труба подключены отдельно, что приводит к высокой надежности;
11. Воздухоохладители подвергаются строгому заводскому испытанию под давлением 23 бар;



ELG серия промышленные потолочные воздухоохладители с этиленгликолем



II. Model Description:

ELG 40 1 / D L - E T

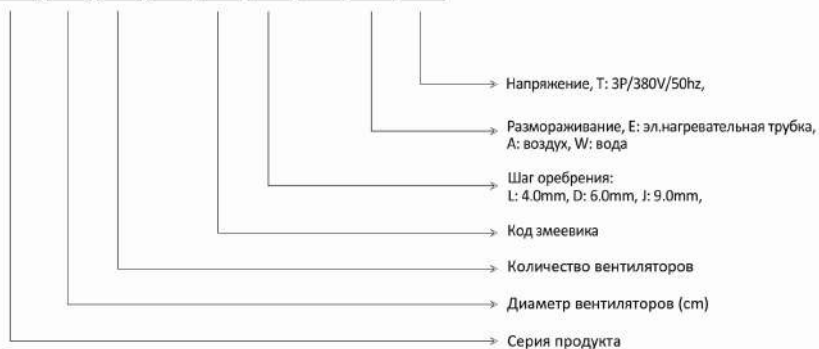

III. Стандартные и опциональные компоненты:

Компоненты	Конфигурация	Компоненты	Конфигурация
Корпус	Алюминевая пластина с гидрофильным покрытием	Ал. фольга	Обычная фольга
	Стальная пластина с порошковым покрытием		Гидрофильная алюминиевая фольга (с пленкой фольга)
	Оцинкованный лист с порошковым покрытием	Разморозка	Воздух
	Нержавеющий лист*		Эл. нагревательная трубка
Вентилятор	Weissung мотор с внешним ротором	Нагреватель дренажа	Разморозка водой
	EBM мотор с внешним ротором		Нагревательная лента диффузора вентилятора
	Длительный диффузор		

Примечание: ●: стандартные компоненты; ○: опциональные компоненты; x: не применяется,

*: обычный диффузор вентилятора

IV. Таблица характеристик:

◆ Шаг оребрения 4.0mm

Модель	Этиленгликоль 25% T ₁ =-3°C, T ₂ =2°C Tr=10°C, RH85%		Этиленгликоль 34% T ₁ =-10°C, T ₂ =-7°C Tr=0°C, RH85%		Площадь поверхности m ²	Объем труб dm ³	Расход воздуха m ³ /h	Поток воздуха m	Присоединительные размеры(mm)			Вес kg
	Холодильная мощность (KW)	Расход (m ³ /h)	Холодильная мощность (KW)	Расход (m ³ /h)					Вход	Выход	Дренаж	
Вентиляторы 400 mm												
ELG401/CL-ET	5.5	1.0	3.3	1.1	26.2	4.1	3700	12	28	28	1"	49
ELG401/DL-ET	7.0	1.3	4.0	1.3	35.0	5.4	3200	12	28	28	1"	52
ELG402/CL-ET	11.0	2.0	6.6	2.1	52.5	7.5	7400	13	35	35	1.5"	72
ELG402/DL-ET	14.0	2.6	8.1	2.6	70.0	10.0	6400	13	35	35	1.5"	78
ELG403/CL-ET	16.5	3.0	9.8	3.1	78.7	11.0	11100	14	35	35	1.5"	95
ELG403/DL-ET	21.0	3.9	12.1	3.9	105.0	14.6	9600	14	35	35	1.5"	104
ELG404/CL-ET	22.1	4.1	13.1	4.2	105.0	14.5	14800	15	35	35	1.5"	118
ELG404/DL-ET	28.0	5.2	16.1	5.2	140.0	19.3	12800	15	42	42	1.5"	130
Вентиляторы 500 mm												
ELG501/DL-ET	12.8	2.4	7.3	2.3	61.2	9.0	6800	18	35	35	1.5"	93
ELG501/EL-ET	15.3	2.8	8.4	2.7	76.5	11.2	6350	17	35	35	1.5"	99
ELG501/FL-ET	17.5	3.2	9.2	3.0	91.9	13.5	5500	17	35	35	1.5"	104
ELG502/DL-ET	25.7	4.7	14.7	4.7	122.5	17.1	13600	20	42	42	1.5"	132
ELG502/EL-ET	30.6	5.6	16.8	5.4	153.1	21.3	12700	19	42	42	1.5"	143
ELG502/FL-ET	34.9	6.4	18.4	5.9	183.7	25.6	11000	19	50	50	1.5"	153
ELG503/DL-ET	38.6	7.1	22.0	7.0	183.7	25.2	20400	22	50	50	2"	180
ELG503/EL-ET	43.3	8.0	23.8	7.6	216.5	32.7	19050	21	50	50	2"	196
ELG503/FL-ET	52.4	9.6	27.6	8.8	275.6	37.8	16500	21	50	50	2"	212
ELG504/DL-ET	51.4	9.5	29.4	9.4	244.9	33.3	27200	23	50	50	2"	228
ELG504/EL-ET	57.7	10.6	31.8	10.2	288.7	39.2	25400	22	50	50	2"	249
ELG504/FL-ET	69.8	12.8	36.7	11.8	367.4	49.9	22000	22	66	66	2"	270
ELG505/DL-ET	64.3	11.8	36.7	11.8	306.2	41.4	34000	24	66	66	2"	276
ELG505/EL-ET	72.2	13.3	39.7	12.7	360.9	48.7	31750	23	66	66	2"	302
ELG505/FL-ET	87.3	16.1	45.9	14.7	459.3	62.0	27500	23	66	66	2"	328

ELG серия промышленные потолочные воздухоохладители с этиленгликолем



Модель	Этиленгликоль 25% T ₁ =-3°C, T ₂ =2°C Tr=10°C, RH85%		Этиленгликоль 34% T ₁ =-10°C, T ₂ =7°C Tr=0°C, RH85%		Площадь поверхности m ²	Объем труб dm ³	Расход воздуха m ³ /h	Поток воздуха m	Присоединительные размеры(мм)			Вес kg
	Холодильная мощность (kW)	Расход (м ³ /h)	Холодильная мощность (kW)	Расход (м ³ /h)					Вход	Выход	Дренаж	
Вентиляторы 630 mm												
ELG631/DL-ET	22.1	4.1	12.6	4.1	105.0	15.0	10000	28	42	42	1.5"	125
ELG631/EL-ET	26.2	4.8	14.4	4.6	131.2	18.8	9600	27	42	42	1.5"	134
ELG631/FL-ET	29.9	5.5	15.7	5.0	157.5	22.5	9100	27	42	42	1.5"	143
ELG632/DL-ET	44.1	8.1	25.2	8.1	210.0	28.9	20000	31	50	50	1.5"	206
ELG632/EL-ET	52.5	9.7	28.9	9.3	262.4	36.1	19200	30	50	50	1.5"	224
ELG632/FL-ET	59.8	11.0	31.5	10.1	314.9	43.3	18200	30	66	66	1.5"	242
ELG633/DL-ET	66.1	12.2	37.8	12.1	314.9	42.8	30000	34	66	66	2"	288
ELG633/EL-ET	78.7	14.5	43.3	13.9	393.7	53.4	28800	33	66	66	2"	314
ELG633/FL-ET	89.8	16.5	47.2	15.1	472.4	64.1	27300	33	66	66	2"	341
ELG634/DL-ET	88.2	16.2	50.3	16.1	419.9	56.6	40000	36	66	66	2"	369
ELG634/EL-ET	105.0	19.4	57.7	18.5	524.9	70.8	38400	35	76	76	2"	405
ELG634/FL-ET	119.7	22.0	63.0	20.2	629.9	84.9	36400	35	76	76	2"	440

Примечание: T1 в таблице - температура этиленгликоля на входе, T2 - температура на выходе, а Tr - температура хранения.

Шаг оребрения 6.0mm

Модель	Этиленгликоль 34% T ₁ =-10°C, T ₂ =-7°C Tr=0°C, RH85%		Этиленгликоль 50% T ₁ =-28°C, T ₂ =-25°C Tr=-18°C, RH95%		Площадь поверхности m ²	Объем труб dm ³	Расход воздуха m ³ /h	Поток воздуха m	Присоединительные размеры(мм)			Вес kg
	Холодильная мощность (kW)	Расход (м ³ /h)	Холодильная мощность (kW)	Расход (м ³ /h)					Вход	Выход	Дренаж	
Вентиляторы 400 mm												
ELG401/CD-ET	3.0	1.0	2.5	0.9	17.8	4.1	3800	13	28	28	1"	47
ELG401/DD-ET	3.8	1.3	3.1	1.1	23.7	5.4	3450	13	28	28	1"	50
ELG402/CD-ET	6.1	2.0	5.0	1.8	35.6	7.5	7600	14	35	35	1.5"	69
ELG402/DD-ET	7.6	2.5	6.2	2.2	47.5	10.0	6900	14	35	35	1.5"	74
ELG403/CD-ET	9.1	3.0	7.5	2.6	53.4	11.0	11400	15	35	35	1.5"	90
ELG403/DD-ET	11.4	3.7	9.3	3.3	71.2	14.6	10350	15	35	35	1.5"	98
ELG404/CD-ET	12.1	4.0	10.0	3.5	71.2	14.5	15200	16	35	35	1.5"	112
ELG404/DD-ET	15.2	5.0	12.3	4.3	94.9	19.3	13800	16	42	42	1.5"	122

Модель	Этиленгликоль 34% T ₁ =-10°C, T ₂ =-7°C Tr=0°C, RH85%		Этиленгликоль 50% T ₁ =-28°C, T ₂ =-25°C Tr=-18°C, RH95%		Площадь поверхности m ²	Объем труб dm ³	Расход воздуха m ³ /h	Поток воздуха m	Присоединительные размеры(мм)			Вес kg
	Холодильная мощность (kW)	Расход (м ³ /h)	Холодильная мощность (kW)	Расход (м ³ /h)					Вход	Выход	Дренаж	
Вентиляторы 500 mm												
ELG501/DD-ET	7.1	2.3	5.4	1.9	41.5	9.0	7000	19	35	35	1.5"	90
ELG501/ED-ET	8.3	2.7	6.2	2.2	51.9	11.2	6500	18	35	35	1.5"	94
ELG501/FD-ET	9.3	3.0	6.9	2.5	62.3	13.5	6100	18	35	35	1.5"	99
ELG502/DD-ET	14.1	4.5	10.8	3.8	83.1	17.1	14000	21	42	42	1.5"	126
ELG502/ED-ET	16.6	5.4	12.5	4.4	103.8	21.3	13000	20	42	42	1.5"	134
ELG502/FD-ET	18.7	6.0	13.7	4.8	124.6	25.6	12200	20	50	50	1.5"	143
ELG503/DD-ET	21.2	6.8	16.2	5.7	124.6	25.2	21000	23	50	50	2"	170
ELG503/ED-ET	23.5	7.5	17.6	6.2	146.8	32.7	19500	22	50	50	2"	183
ELG503/FD-ET	28.0	9.0	20.6	7.2	186.9	37.8	18300	22	50	50	2"	196
ELG504/DD-ET	28.2	9.0	21.6	7.6	166.1	33.3	28000	24	50	50	2"	215
ELG504/ED-ET	31.3	10.0	23.5	8.3	195.8	39.2	26000	23	50	50	2"	232
ELG504/FD-ET	37.4	12.0	27.4	9.6	249.2	49.9	24400	23	66	66	2"	250
ELG505/DD-ET	35.3	11.3	27.0	9.5	207.6	41.4	35000	25	66	66	2"	259
ELG505/ED-ET	39.2	12.5	29.4	10.3	244.7	48.7	32500	24	66	66	2"	281
ELG505/FD-ET	46.7	15.0	34.3	12.0	311.5	62.0	30500	24	66	66	2"	303
Вентиляторы 630 mm												
ELG631/DD-ET	12.1	3.9	9.3	3.3	71.2	15.0	10300	29	42	42	1.5"	119
ELG631/ED-ET	14.2	4.6	10.7	3.8	89.0	18.8	9800	28	42	42	1.5"	126
ELG631/FD-ET	16.0	5.2	11.7	4.1	106.8	22.5	9100	28	42	42	1.5"	134
ELG632/DD-ET	24.2	7.8	18.5	6.5	142.4	28.9	20600	32	50	50	1.5"	194
ELG632/ED-ET	28.5	9.2	21.4	7.5	178.0	36.1	19600	31	50	50	1.5"	209
ELG632/FD-ET	32.0	10.3	23.5	8.3	213.6	43.3	18200	31	66	66	1.5"	224
ELG633/DD-ET	36.3	11.7	27.8	9.8	213.6	42.8	30900	35	66	66	2"	270
ELG633/ED-ET	42.7	13.7	32.0	11.2	267.0	53.4	29400	34	66	66	2"	292
ELG633/FD-ET	48.1	15.4	35.2	12.4	320.4	64.1	27300	34	66	66	2"	315
ELG634/DD-ET	48.4	15.5	37.0	13.0	284.8	56.6	41200	37	66	66	2"	346
ELG634/ED-ET	57.0	18.3	42.7	15.0	356.0	70.8	39200	36	76	76	2"	375
ELG634/FD-ET	64.1	20.5	47.0	16.5	427.2	84.9	36400	36	76	76	2"	405

Примечание: T1 в таблице - температура этиленгликоля на входе, T2 - температура на выходе, а Tr - температура хранения.

ELG серия промышленные потолочные воздухоохладители с этиленгликолем

◆ Шаг оребрения 9.0mm

Модель	Этиленгликоль 34% T ₁ =-10°C, T ₂ =-7°C T _г =0°C, RH85%		Этиленгликоль 34% T ₁ =-28°C, T ₂ =-25°C T _г =-18°C, RH95%		Площадь поверхности m ²	Объем труб dm ³	Расход воздуха m ³ /h	Поток воздуха m	Присоединительные размеры (mm)			Вес kg
	Холодильная мощность (kW)	Расход (m ³ /h)	Холодильная мощность (kW)	Расход (m ³ /h)					Вход	Выход	Дренаж	
Вентиляторы 400 mm												
ELG401/CJ-ET	2.4	0.8	2.0	0.7	12.2	4.1	3900	14	28	28	1"	47
ELG401/DJ-ET	3.1	1.0	2.5	0.9	16.2	5.4	3650	14	28	28	1"	50
ELG402/CJ-ET	4.9	1.6	4.1	1.5	24.4	7.5	7800	15	35	35	1.5"	68
ELG402/DJ-ET	6.2	2.0	5.2	1.9	32.5	10.0	7300	15	35	35	1.5"	73
ELG403/CJ-ET	7.3	2.4	6.2	2.2	36.5	11.0	11700	16	35	35	1.5"	89
ELG403/DJ-ET	9.2	3.0	7.8	2.8	48.7	14.6	10950	16	35	35	1.5"	97
ELG404/CJ-ET	9.7	3.1	8.3	2.9	48.7	14.5	15600	17	35	35	1.5"	111
ELG404/DJ-ET	12.4	4.0	10.4	3.7	65.0	19.3	14600	17	42	42	1.5"	120
Вентиляторы 500 mm												
ELG501/DJ-ET	5.4	1.8	4.5	1.6	28.4	9.0	7380	20	35	35	1.5"	89
ELG501/EJ-ET	6.4	2.1	5.3	1.9	35.5	11.2	6800	19	35	35	1.5"	93
ELG501/FJ-ET	7.2	2.3	6.0	2.1	42.6	13.5	6350	19	35	35	1.5"	98
ELG502/DJ-ET	10.8	3.5	9.1	3.2	56.9	17.1	14760	22	42	42	1.5"	124
ELG502/EJ-ET	12.8	4.1	10.7	3.8	71.1	21.3	13600	21	42	42	1.5"	132
ELG502/FJ-ET	14.5	4.7	11.9	4.2	85.3	25.6	12700	21	50	50	1.5"	141
ELG503/DJ-ET	16.2	5.2	13.6	4.8	85.3	25.2	22140	24	50	50	2"	168
ELG503/EJ-ET	18.1	5.8	15.1	5.3	100.5	32.7	20400	23	50	50	2"	180
ELG503/FJ-ET	21.7	7.0	17.9	6.3	127.9	37.8	19050	23	50	50	2"	193
ELG504/DJ-ET	21.6	7.0	18.2	6.4	113.7	33.3	29520	25	50	50	2"	212
ELG504/EJ-ET	24.1	7.8	20.1	7.0	134.0	39.2	27200	24	50	50	2"	228
ELG504/FJ-ET	29.0	9.3	23.9	8.4	170.6	49.9	25400	24	66	66	2"	245
ELG505/DJ-ET	27.0	8.7	22.7	8.0	142.1	41.4	36900	26	66	66	2"	256
ELG505/EJ-ET	30.2	9.7	25.1	8.8	167.5	48.7	34000	25	66	66	2"	276
ELG505/FJ-ET	36.2	11.6	29.8	10.5	213.2	62.0	31750	25	66	66	2"	297
Вентиляторы 630 mm												
ELG631/DJ-ET	9.3	3.0	7.8	2.8	48.7	15.0	10600	30	42	42	1.5"	118
ELG631/EJ-ET	11.0	3.6	9.1	3.2	60.9	18.8	10000	29	42	42	1.5"	125
ELG631/FJ-ET	12.4	4.0	10.2	3.6	73.1	22.5	9600	29	42	42	1.5"	132



Модель	Этиленгликоль 34% T ₁ =-10°C, T ₂ =-7°C T _г =0°C, RH85%		Этиленгликоль 50% T ₁ =-28°C, T ₂ =-25°C T _г =-18°C, RH95%		Площадь поверхности m ²	Объем труб dm ³	Расход воздуха m ³ /h	Поток воздуха m	Присоединительные размеры (mm)			Вес kg
	Холодильная мощность (kW)	Расход (m ³ /h)	Холодильная мощность (kW)	Расход (m ³ /h)					Вход	Выход	Дренаж	
Вентиляторы 630 mm												
ELG632/DJ-ET	18.5	6.0	15.6	5.5	97.5	28.9	21200	33	50	50	1.5"	192
ELG632/EJ-ET	21.9	7.0	18.3	6.5	121.8	36.1	20000	32	50	50	1.5"	206
ELG632/FJ-ET	24.9	8.0	20.5	7.2	146.2	43.3	19200	32	66	66	1.5"	220
ELG633/DJ-ET	27.8	9.0	23.4	8.2	146.2	42.8	31800	36	66	66	2"	266
ELG633/EJ-ET	32.9	10.5	27.4	9.6	182.7	53.4	30000	35	66	66	2"	282
ELG633/FJ-ET	37.3	12.0	30.7	10.8	219.3	64.1	28800	35	66	66	2"	309
ELG634/DJ-ET	37.0	12.0	31.2	10.9	194.9	56.6	42400	38	66	66	2"	340
ELG634/EJ-ET	43.8	14.0	36.5	12.8	243.6	70.8	40000	37	76	76	2"	369
ELG634/FJ-ET	49.7	16.0	40.9	14.5	292.4	84.9	38400	37	76	76	2"	397

Примечание: T1 в таблице - температура этиленгликоля на входе, T2 - температура на выходе, а Tг - температура хранения.

V. Электрические параметры:

Модель	Двигатель вентилятора				Разморозка с электрическим нагревом		
	Напряжение (V)	Мощность (W)	Ток (A)	Скорость вращения (об/мин)	Змеевик (KW)	Поддон (KW)	Общая мощность (KW)
ELG401/C*	380-3	205	0.51	1380	3×0.6	1×0.6	2.4
ELG401/D*	380-3	205	0.51	1380	4×0.6	1×0.6	3.0
ELG402/C*	380-3	410	1.02	1380	3×1.1	1×1.1	4.4
ELG402/D*	380-3	410	1.02	1380	4×1.1	1×1.1	5.5
ELG403/C*	380-3	615	1.53	1380	3×1.6	1×1.6	6.4
ELG403/D*	380-3	615	1.53	1380	4×1.6	1×1.6	8.0
ELG404/C*	380-3	820	2.04	1380	3×2.0	1×2.0	8.0
ELG404/D*	380-3	820	2.04	1380	4×2.0	1×2.0	10.0
ELG501/D*	380-3	500	0.95	1380	4×0.8	2×0.8	4.8
ELG501/E*	380-3	500	0.95	1380	6×0.8	2×0.8	6.4
ELG501/F*	380-3	500	0.95	1380	6×0.8	2×0.8	6.4
ELG502/D*	380-3	1000	1.9	1380	4×1.6	2×1.6	9.6

ELG серия промышленные потолочные воздухоохладители с этиленгликолем



Модель	Двигатель вентилятора				Разморозка с электрическим нагревом		
	Напряжение (V)	Мощность (W)	Ток (A)	Скорость вращения (об/мин)	Эмевик (KW)	Поддон (KW)	Общая мощность (KW)
ELG502/E*	380-3	1000	1.9	1380	6×1.6	2×1.6	12.8
ELG502/F*	380-3	1000	1.9	1380	6×1.6	2×1.6	12.8
ELG503/D*	380-3	1500	2.85	1380	4×2.3	2×2.3	13.8
ELG503/E*	380-3	1500	2.85	1380	6×2.3	2×2.3	18.4
ELG503/F*	380-3	1500	2.85	1380	6×2.3	2×2.3	18.4
ELG504/D*	380-3	2000	3.8	1380	4×3.0	2×3.0	18.0
ELG504/E*	380-3	2000	3.8	1380	6×3.0	2×3.0	24.0
ELG504/F*	380-3	2000	3.8	1380	6×3.0	2×3.0	24.0
ELG505/D*	380-3	2500	4.75	1380	4×3.7	2×3.7	22.2
ELG505/E*	380-3	2500	4.75	1380	6×3.7	2×3.7	29.6
ELG505/F*	380-3	2500	4.75	1380	6×3.7	2×3.7	29.6
ELG631/D*	380-3	800	1.6	1320	6×1.1	2×1.1	8.8
ELG631/E*	380-3	800	1.6	1320	9×1.1	2×1.1	12.1
ELG631/F*	380-3	800	1.6	1320	9×1.1	2×1.1	12.1
ELG632/D*	380-3	1600	3.2	1320	6×2.0	2×2.0	16.0
ELG632/E*	380-3	1600	3.2	1320	9×2.0	2×2.0	22.0
ELG632/F*	380-3	1600	3.2	1320	9×2.0	2×2.0	22.0
ELG633/D*	380-3	2400	4.8	1320	6×3.0	2×3.0	24.0
ELG633/E*	380-3	2400	4.8	1320	9×3.0	2×3.0	33.0
ELG633/F*	380-3	2400	4.8	1320	9×3.0	2×3.0	33.0
ELG634/D*	380-3	3200	6.4	1320	6×4.0	2×4.0	32.0
ELG634/E*	380-3	3200	6.4	1320	9×4.0	2×4.0	44.0
ELG634/F*	380-3	3200	6.4	1320	9×4.0	2×4.0	44.0

VI. Габаритные и установочные размеры

◆ ELG40 серия

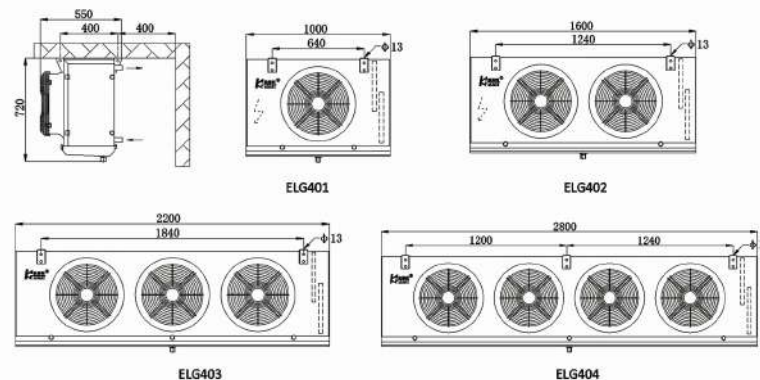

Примечание: при использовании размораживания с водой высота +80 мм

◆ ELG50 серия

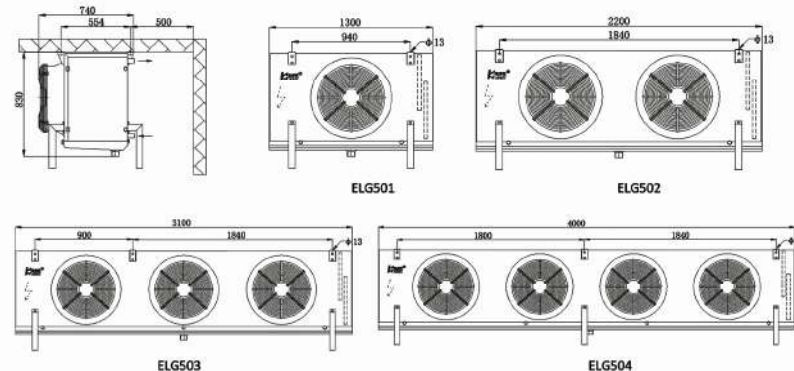

ELG серия промышленные потолочные воздухоохладители с этиленгликолем

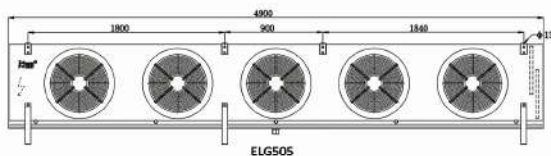

Примечание: при использовании размораживания с водой высота +80 мм, ширина +50 мм

◆ ELG63 серия

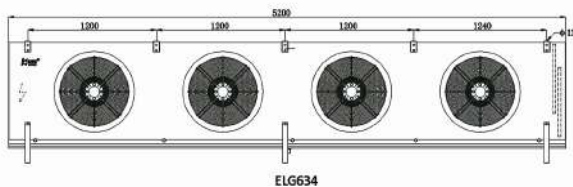
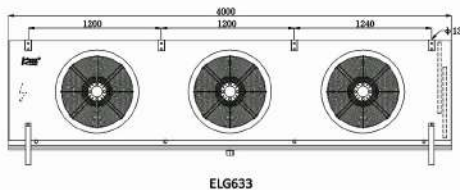
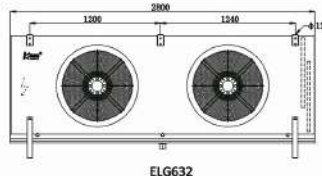
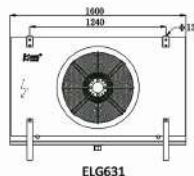
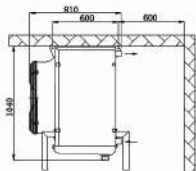

Примечание: при использовании размораживания с водой высота +80 мм

CL серия конденсаторы вертикального исполнения

I. Описание продукта:

Конденсаторы серии CL имеют вертикальную конструкцию. Конструкция позволяет осуществлять монтаж как в выносном исполнении, так и на одной раме с агрегатом. В основном используются для холодильных систем средней производительности.

Эта серия продуктов имеет следующие характеристики:

1. Применение настенного монтажа для экономии места;
2. Корпус: высококачественная оцинкованная стальная гластина с порошковым покрытием (серебристо-серое RAL9006); кожух вентилятора спроектирован с увеличенным диффузором, он имеет превосходные характеристики направленной струи воздуха и эстетичный внешний вид.
3. Торцевая пластина теплообменника изготовлена из алюминиевой пластины, которая эффективно защищает медную трубку змеевика;
4. Змеевик: Диаметр трубы $\phi 9.5$ мм, медная труба с внутренней резьбой, расстояние между трубами $25 \times 21,65$ в треугольном расположении, высокая эффективность теплообмена.
5. Гофрированный алюминиевый лист из гидрофильной алюминиевой фольги с расстоянием между листами 2,1 мм;
6. Вентилятор: разработан со стандартным 3P/380V/50Hz источником питания, $\phi 400$, $\phi 500$ и $\phi 630$ внешними ротором, 1-3 вентиляторами в одном ряду, 4-6-8 вентиляторами в двойных рядах; в качестве стандартного исполнения принят 4-полюсный двигатель.
7. Давление испытания продукта составляет 32 бар.
8. Конденсаторы совместимы с R404A, R507A, R448A, R449A, R134a, R22 и другими хладагентами.



II. Расшифровка модели:

CL 50 1 1 B 4



CL серия конденсаторы труб вертикального исполнения

III. Таблица характеристик:

Модель	Мощность (kW) $\Delta T=15K$	Площадь м ²	Объем труб dm ³	Вентилятор			Шум dB(A)	Присоединительные размеры (mm)		Вес (kg)
				Расход воздуха м ³ /h	Мощность (W)	Ток (A)		Вход	Выход	
Вентилятор 400 mm										
CL4011C4	11.2	20.8	2.7	4000	205	0.51	45	φ 16	φ 12	33
CL4011D4	13.3	27.7	3.6	3700	205	0.51	45	φ 16	φ 12	37
CL4012C4	22.5	41.6	5.2	8000	410	1.02	48	φ 22	φ 16	57
CL4012D4	26.6	55.4	6.9	7400	410	1.02	48	φ 22	φ 16	64
CL4013C4	33.6	62.3	7.7	12000	615	1.53	50	φ 28	φ 22	82
CL4013D4	39.9	83.1	10.2	11100	615	1.53	50	φ 28	φ 22	93
CL4022C4	44.9	83.1	10.4	16000	820	2.04	51	φ 28	φ 22	109
CL4022D4	53.2	110.8	13.8	14800	820	2.04	51	φ 28	φ 22	124
CL4023C4	67.3	124.7	15.3	24000	1230	3.06	53	φ 35	φ 22	155
CL4023D4	79.8	166.2	20.5	22200	1230	3.06	53	φ 35	φ 22	177
CL4024C4	89.7	166.2	20.3	32000	1640	4.08	55	φ 35	φ 28	202
CL4024D4	106.4	221.6	27.0	29600	1640	4.08	55	φ 35	φ 28	231
Вентилятор 500 mm										
CL5011C4	23.6	36.9	4.7	6400	414	0.85	52	φ 22	φ 16	57
CL5011D4	25.4	49.3	6.2	6000	414	0.85	52	φ 22	φ 16	63
CL5012C4	47.3	73.9	9.0	12800	828	1.70	55	φ 28	φ 22	101
CL5012D4	50.7	98.5	12.1	12000	828	1.70	55	φ 28	φ 22	114
CL5013C4	70.9	110.8	13.4	19200	1242	2.55	56	φ 35	φ 22	147
CL5013D4	76.1	147.8	17.9	18000	1242	2.55	56	φ 35	φ 22	166
CL5022C4	94.6	147.8	18.1	25600	1656	3.40	57	φ 35	φ 28	191
CL5022D4	101.5	197.0	24.1	24000	1656	3.40	57	φ 35	φ 28	217
CL5023C4	141.8	221.6	26.8	38400	2484	5.10	59	φ 42	φ 35	275
CL5023D4	152.2	295.5	35.7	36000	2484	5.10	59	φ 42	φ 35	314
CL5024C4	189.1	295.5	35.5	51200	3312	6.80	61	φ 42	φ 35	358
CL5024D4	202.9	394.0	47.3	48000	3312	6.80	61	φ 54	φ 35	409
Вентилятор 630 mm										
CL6311C4	36.3	57.7	7.2	11500	800	1.6	57	φ 28	φ 22	81
CL6311D4	41.5	77.0	9.6	10750	800	1.6	57	φ 28	φ 22	92

Модель	Мощность (kW) $\Delta T=15K$	Площадь м ²	Объем труб dm ³	Вентилятор			Шум dB(A)	Присоединительные размеры (mm)		Вес (kg)
				Расход воздуха м ³ /h	Мощность (W)	Ток (A)		Вход	Выход	
φ630 fan										
CL6312C4	72.7	115.4	14.0	23000	1600	3.2	60	φ 35	φ 28	148
CL6312D4	83.1	153.9	18.7	21500	1600	3.2	60	φ 35	φ 28	168
CL6313C4	109.1	173.2	20.8	34500	2400	4.8	61	φ 35	φ 28	214
CL6313D4	124.5	230.9	27.8	32250	2400	4.8	61	φ 42	φ 28	244
CL6322C4	145.4	230.9	28.0	46000	3200	6.4	62	φ 42	φ 35	281
CL6322D4	166.2	307.8	37.4	43000	3200	6.4	62	φ 42	φ 35	322
CL6323C4	218.1	346.2	41.6	69000	4800	9.6	64	φ 54	φ 42	378
CL6323D4	249.3	461.8	55.5	64500	4800	9.6	64	φ 54	φ 42	438
CL6324C4	290.0	461.8	55.3	92000	6400	12.8	66	2-φ42	2-φ35	532
CL6324D4	332.4	615.7	73.7	86000	6400	12.8	66	2-φ42	2-φ35	612

1) Калибровка холодопроизводительности: температура входящего воздуха 25°C, температура конденсации 40°C, разность температур 15K, R404A хладагента. Для теплообмена в других рабочих условиях см. поправочный коэффициент.

2) Уровень шума замеры при значении звукового давления на расстоянии 10 метров.

IV. Габаритные и установочные размеры:

◆ Вентилятор 400 mm

CL4011

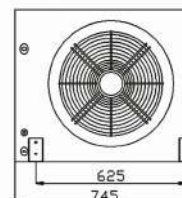
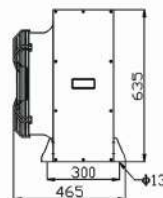

CL4012

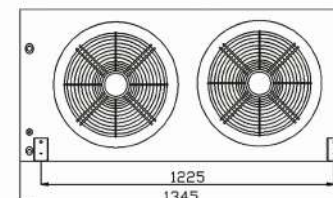

CL серия конденсаторы вертикального исполнения

CL4013

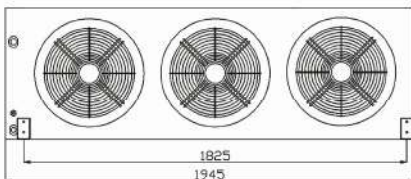

◆ Вентилятор 500 mm

CL5011

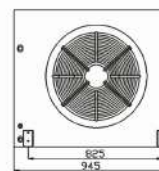
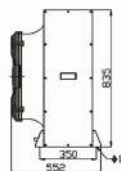

CL5012

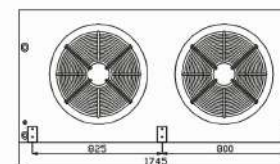

CL4022

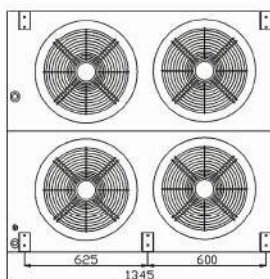
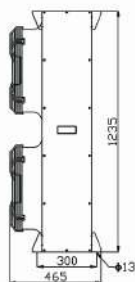

CL4023

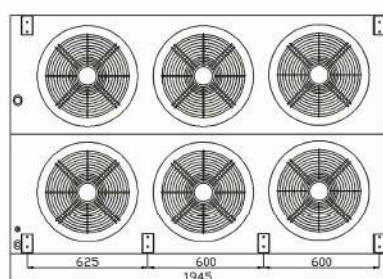

CL5013

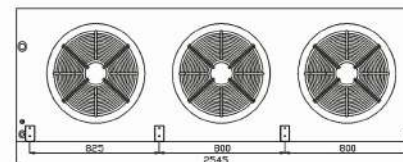

CL4024

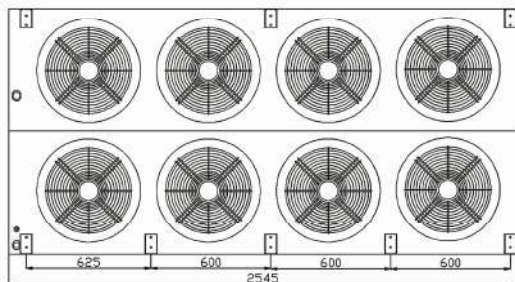

CL5022

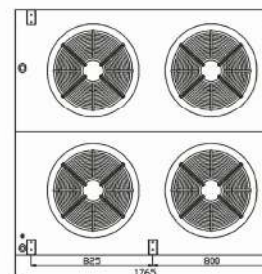

CL5023

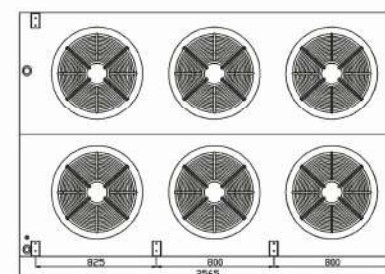

CL серия конденсаторы вертикального исполнения

CL5024

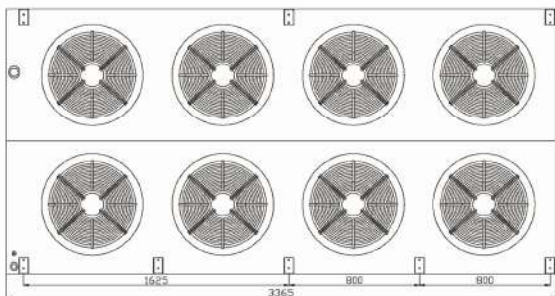

CL6322

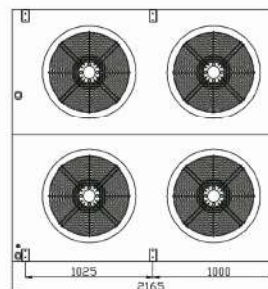
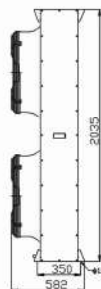

CL6323

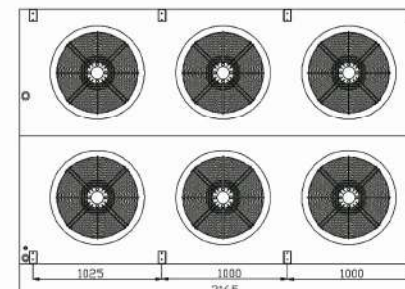

◆ Вентилятор 400 mm

CL6311

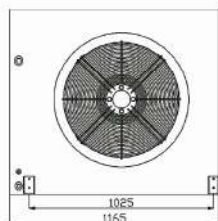
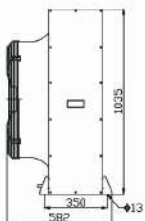

CL6312

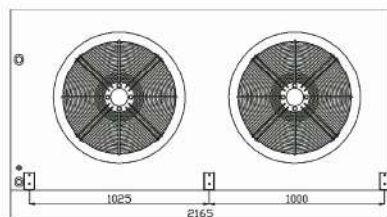

CL6324

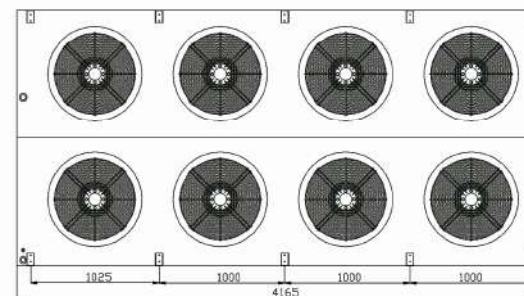

CL6313

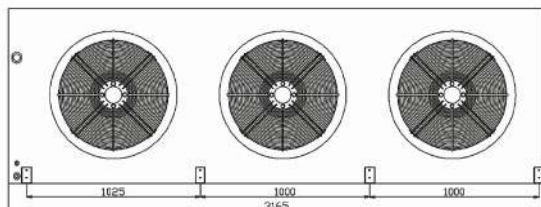

CP серия конденсаторы горизонтального исполнения



I. Описание продукта:

Конденсатор серии CP спроектирован с горизонтальной конструкцией, с воздухозабором снизу и выбросом воздуха сверху; он в основном комплектуется с поршневыми и винтовыми компрессорными станциями средней и высокой производительности.

Эта серия продуктов имеет следующие характеристики:

1. Горизонтальное исполнение теплообменного блока с 1 и 2 рядами вентиляторов;
2. Корпус: высококачественная оцинкованная стальная пластина с порошковым покрытием (серебристо-серое RAL9006); кожух вентилятора спроектирован с увеличенным диффузором, он имеет превосходные характеристики направленной струи воздуха и эстетичный внешний вид.
3. Торцевая пластина теплообменника изготовлена из алюминиевой пластины, которая эффективно защищает медную трубку змеевика;
4. Змеевик: Диаметр трубы 9,5 mm, медная труба с внутренней резьбой, расстояние между трубами 25 x 21,65 в треугольном расположении, высокая эффективность теплообмена.
5. Гофрированный алюминиевый лист из гидрофильной алюминиевой фольги с расстоянием между листами 2,1 mm;
6. Вентилятор: разработан со стандартным ЗР/380V/50Hz источником питания, ф500 и ф630 с внешними ротором, 1-5 вентиляторами в одном ряду, 4-10 вентиляторами в двойных рядах; в качестве стандартного исполнения принят 4-х и 6-ти полюсные двигатели, которые могут отвечать различным требованиям к шуму.
7. Давление испытания продукта составляет 32 бар.
8. Конденсаторы совместимы с R404A, R507A, R424A, R449A, R134a, R22 и другими хладагентами.



II. Расшифровка модели:

CP 50 1 1 B 4



III. Таблица характеристик:

◆ Вентиляторы 500 mm

Модель	Мощность (KW) $\Delta T=15K$	Площадь m ²	Объем труб dm ³	Вентилятор			Шум dB(A)	Присоединительные размеры (mm)		Вес (kg)
				Расход воздуха m ³ /h	Мощность (W)	Ток (A)		Вход	Выход	
4-х полюсный двигатель: скорость 1320 об/мин										
CP5011B4	20.6	24.6	3.1	6600	414	0.85	52	φ 22	φ 16	56
CP5011C4	23.6	36.9	4.7	6400	414	0.85	52	φ 22	φ 16	60
CP5011D4	25.4	49.3	6.2	6000	414	0.85	52	φ 22	φ 16	64
CP5012B4	41.4	49.3	6.0	13200	828	1.70	55	φ 28	φ 22	85
CP5012C4	47.3	73.9	9.0	12800	828	1.70	55	φ 28	φ 22	93
CP5012D4	50.7	98.5	12.1	12000	828	1.70	55	φ 28	φ 22	101
CP5013B4	62.1	73.9	8.9	19800	1242	2.55	56	φ 35	φ 22	115
CP5013C4	70.9	110.8	13.4	19200	1242	2.55	56	φ 35	φ 22	126
CP5013D4	76.1	147.8	17.9	18000	1242	2.55	56	φ 35	φ 22	137
CP5014B4	82.7	98.5	11.8	26400	1656	3.40	57	φ 35	φ 28	152
CP5014C4	94.6	147.8	17.8	25600	1656	3.40	57	φ 35	φ 28	167
CP5014D4	101.5	197.0	23.7	24000	1656	3.40	57	φ 35	φ 28	182
CP5015B4	103.4	123.1	14.7	33000	2070	4.25	58	φ 35	φ 28	181
CP5015C4	118.2	184.7	22.1	32000	2070	4.25	58	φ 42	φ 28	200
CP5015D4	126.8	246.3	29.5	30000	2070	4.25	58	φ 42	φ 28	219
CP5022B4	82.7	98.5	12.1	26400	1656	3.40	57	φ 35	φ 28	170
CP5022C4	94.6	147.8	18.1	25600	1656	3.40	57	φ 35	φ 28	186
CP5022D4	101.5	197.0	24.1	24000	1656	3.40	57	φ 35	φ 28	202
CP5023B4	124.2	147.8	17.9	39600	2484	5.10	59	φ 42	φ 35	230
CP5023C4	141.8	221.6	26.8	38400	2484	5.10	59	φ 42	φ 35	252
CP5023D4	152.2	295.5	35.7	36000	2484	5.10	59	φ 42	φ 35	274
CP5024B4	165.5	197.0	23.7	52800	3312	6.80	61	φ 42	φ 35	304
CP5024C4	189.1	295.5	35.5	51200	3312	6.80	61	φ 42	φ 35	334
CP5024D4	202.9	394.0	47.3	48000	3312	6.80	61	φ 54	φ 35	364
CP5025B4	206.9	246.3	29.5	66000	4140	8.50	63	φ 54	φ 42	362
CP5025C4	236.4	369.4	44.2	64000	4140	8.50	63	φ 54	φ 42	400
CP5025D4	253.6	492.5	58.9	60000	4140	8.50	63	φ 54	φ 42	438
6-ти полюсный двигатель: скорость 900 об/мин										
CP5011B6	16.0	24.6	3.1	4700	210	0.54	46	φ 22	φ 16	56
CP5011C6	18.5	36.9	4.7	4400	210	0.54	46	φ 22	φ 16	60

CP серия конденсаторы вертикального исполнения



Модель	Мощность (kW) $\Delta T=15K$	Площадь м ²	Объем труб dm ³	Вентилятор			Шум dB(A)	Присоединительные размеры (mm)		Вес (kg)
				Расход воздуха м ³ /h	Мощность (W)	Ток (A)		Вход	Выход	
6-ти полюсный двигатель: скорость 900 об/мин										
CP5012B6	32.0	49.3	6.0	9400	420	1.08	49	φ 28	φ 22	85
CP5012C6	36.9	73.9	9.0	8800	420	1.08	49	φ 28	φ 22	93
CP5013B6	48.0	73.9	8.9	14100	630	1.62	50	φ 35	φ 28	115
CP5013C6	55.4	110.8	13.4	13200	630	1.62	50	φ 35	φ 28	126
CP5014B6	64.0	98.5	11.8	18800	840	2.16	51	φ 35	φ 28	152
CP5014C6	73.9	147.8	17.8	17600	840	2.16	51	φ 35	φ 28	167
CP5015B6	79.9	123.1	14.7	23500	1050	2.70	52	φ 35	φ 28	181
CP5015C6	92.3	184.7	22.1	22000	1050	2.70	52	φ 42	φ 28	200
CP5022B6	64.0	98.5	12.1	18800	840	2.16	51	φ 35	φ 28	170
CP5022C6	73.9	147.8	18.1	17600	840	2.16	51	φ 35	φ 28	186
CP5023B6	96.1	147.8	17.9	28200	1260	3.24	53	φ 42	φ 35	230
CP5023C6	110.8	221.6	26.8	26400	1260	3.24	53	φ 42	φ 35	252
CP5024B6	128.1	197.0	23.7	37600	1680	4.32	55	φ 42	φ 35	304
CP5024C6	147.7	295.5	35.5	35200	1680	4.32	55	φ 42	φ 35	334
CP5025B6	160.1	246.3	29.5	47000	2100	5.40	57	φ 54	φ 42	362
CP5025C6	184.7	369.4	44.2	44000	2100	5.40	57	φ 54	φ 42	400

- 1) Калибровка холодопроизводительности: температура входящего воздуха 25°C, температура конденсации 40°C, разность температур 15K, R404A хладагента. Для теплообмена в других рабочих условиях см. поправочный коэффициент.
2) Уровень шума замерен при значении звукового давления на расстоянии 10 метров.

◆ Вентиляторы 630 mm

Модель	Мощность (kW) $\Delta T=15K$	Площадь м ²	Объем труб dm ³	Вентилятор			Шум dB(A)	Присоединительные размеры (mm)		Вес (kg)
				Расход воздуха м ³ /h	Мощность (W)	Ток (A)		Вход	Выход	
4-х полюсный двигатель: скорость 1320 об/мин										
CP6311B4	28.8	38.5	4.8	11750	800	1.6	57	φ 28	φ 22	72
CP6311C4	36.3	57.7	7.2	11500	800	1.6	57	φ 28	φ 22	78
CP6311D4	41.5	77.0	9.6	10750	800	1.6	57	φ 28	φ 22	84
CP6312B4	57.5	77.0	9.3	23500	1600	3.2	60	φ 28	φ 22	115
CP6312C4	72.7	115.4	14.0	23000	1600	3.2	60	φ 35	φ 28	127
CP6312D4	83.1	153.9	18.7	21500	1600	3.2	60	φ 35	φ 28	139
CP6313B4	86.3	115.4	13.9	35250	2400	4.8	61	φ 35	φ 28	156
CP6313C4	109.1	173.2	20.8	34500	2400	4.8	61	φ 35	φ 28	174
CP6313D4	124.5	230.9	27.8	32250	2400	4.8	61	φ 42	φ 28	194
CP6314B4	115.1	153.9	18.4	47000	3200	6.4	62	φ 42	φ 28	206
CP6314C4	145.4	230.9	27.6	46000	3200	6.4	62	φ 42	φ 35	230
CP6314D4	166.2	307.9	36.8	43000	3200	6.4	62	φ 42	φ 35	254
CP6315B4	143.9	192.4	23.0	58750	4000	8.0	63	φ 42	φ 35	247
CP6315C4	181.8	288.6	34.4	57500	4000	8.0	63	φ 42	φ 35	278
CP6315D4	207.7	384.8	45.9	53750	4000	8.0	63	φ 54	φ 42	308
CP6322B4	115.1	153.9	18.7	47000	3200	6.4	62	φ 42	φ 35	230
CP6322C4	145.4	230.9	28.0	46000	3200	6.4	62	φ 42	φ 35	254

CP6322D4	166.2	307.8	37.4	43000	3200	6.4	62	φ 42	φ 35	278
CP6323B4	172.7	230.9	27.8	70500	4800	9.6	64	φ 42	φ 35	312
CP6323C4	218.1	346.2	41.6	69000	4800	9.6	64	φ 54	φ 42	348
CP6323D4	249.3	461.8	55.5	64500	4800	9.6	64	φ 54	φ 42	388
CP6324B4	230.2	307.8	36.8	94000	6400	12.8	66	2-φ 42	2-φ 35	412
CP6324C4	290.0	461.8	55.3	92000	6400	12.8	66	2-φ 42	2-φ 35	460
CP6324D4	332.4	615.7	73.7	86000	6400	12.8	66	2-φ 42	2-φ 35	508
CP6325B4	287.8	384.8	45.9	117500	8000	16.0	68	2-φ 42	2-φ 35	494
CP6325C4	363.6	577.2	68.9	115000	8000	16.0	68	2-φ 54	2-φ 42	556
CP6325D4	415.5	769.6	91.8	107500	8000	16.0	68	2-φ 54	2-φ 42	616
6-ти полюсный двигатель: скорость 900 об/мин										
CP6311B6	25.4	38.5	4.8	9375	550	1.45	52	φ 28	φ 22	72
CP6311C6	31.7	57.7	7.2	8850	550	1.45	52	φ 28	φ 22	78
CP6311D6	34.6	77.0	9.6	8150	550	1.45	52	φ 28	φ 22	84
CP6312B6	50.8	77.0	9.3	18750	1100	2.90	55	φ 28	φ 22	115
CP6312C6	63.4	115.4	14.0	17700	1100	2.90	55	φ 35	φ 28	127
CP6312D6	69.2	153.9	18.7	16300	1100	2.90	55	φ 35	φ 28	139
CP6313B6	76.2	115.4	13.9	28125	1650	4.35	56	φ 35	φ 28	156
CP6313C6	95.2	173.2	20.8	26550	1650	4.35	56	φ 35	φ 28	174
CP6313D6	103.9	230.9	27.8	24450	1650	4.35	56	φ 42	φ 28	194
CP6314B6	101.5	153.9	18.4	37500	2200	5.80	57	φ 42	φ 28	206
CP6314C6	127.0	230.9	27.6	35400	2200	5.80	57	φ 42	φ 35	230
CP6314D6	138.5	307.9	36.8	32600	2200	5.80	57	φ 42	φ 35	254
CP6315B6	127.0	192.4	23.0	46875	2750	7.25	58	φ 42	φ 35	247
CP6315C6	158.7	288.6	34.4	44250	2750	7.25	58	φ 42	φ 35	278
CP6315D6	173.2	384.8	45.9	40750	2750	7.25	58	φ 54	φ 42	308
CP6322B6	101.5	153.9	18.7	37500	2200	5.80	57	φ 42	φ 35	230
CP6322C6	127.0	230.9	28.0	35400	2200	5.80	57	φ 42	φ 35	254
CP6322D6	138.5	307.8	37.4	32600	2200	5.80	57	φ 42	φ 35	278
CP6323B6	152.3	230.9	27.8	56250	3300	8.70	59	φ 42	φ 35	312
CP6323C6	190.4	346.2	41.6	53100	3300	8.70	59	φ 54	φ 42	348
CP6323D6	207.8	461.8	55.5	48900	3300	8.70	59	φ 54	φ 42	388
CP6324B6	203.1	307.8	36.8	75000	4400	11.6	61	2-φ 42	2-φ 35	412
CP6324C6	254.0	461.8	55.3	70800	4400	11.6	61	2-φ 42	2-φ 35	460
CP6324D6	277.0	615.7	73.7	65200	4400	11.6	61	2-φ 42	2-φ 35	508
CP6325B6	254.0	384.8	45.9	93750	5500	14.5	63	2-φ 42	2-φ 35	494
CP6325C6	317.4	577.2	68.9	88500	5500	14.5	63	2-φ 54	2-φ 42	556
CP6325D6	346.3	769.6	91.8	81500	5500	14.5	63	2-φ 54	2-φ 42	616

- 1) Калибровка холодопроизводительности: температура входящего воздуха 25°C, температура конденсации 40°C, разность температур 15K, R404A хладагента. Для теплообмена в других рабочих условиях см. поправочный коэффициент.
2) Уровень шума замерен при значении звукового давления на расстоянии 10 метров.

IV. Габаритные и установочные размеры:

Модель	Размеры	Вентиляторы в одном ряду (вид А)					Вентиляторы в двух рядах (вид В)				
		□□□□	□□□□	□□□□	□□□□	□□□□	□□□□	□□□□	□□□□	□□□□	□□□□
CP50	L	1050	1850	2650	3450	4250	1850	2650	3450	4250	
	W	900	900	900	900	900	1700	1700	1700	1700	
	H	1000	1000	1000	1000	1000	1000	1000	1000	1000	
	A	840	1640	2440	3240	4040	1640	2440	3240	4040	
	A1	/	/	/	1600	1600	/	/	1600	1600	
	B	860	860	860	860	860	1660	1660	1660	1660	
CP63	L	1250	2250	3250	4250	5250	2250	3250	4250	5250	
	W	1100	1100	1100	1100	1100	2100	2100	2100	2100	
	H	1025	1025	1025	1025	1025	1025	1025	1025	1025	
	A	1040	2040	3040	4040	5040	2040	3040	4040	5040	
	A1	/	/	/	2000	2000	/	/	2000	2000	
	B	1060	1060	1060	1060	1060	2060	2060	2060	2060	

Вид А:

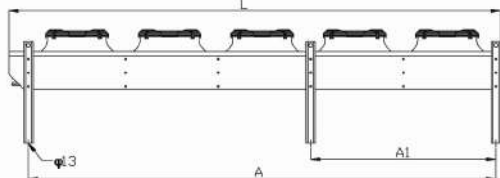
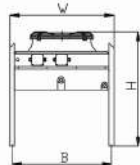
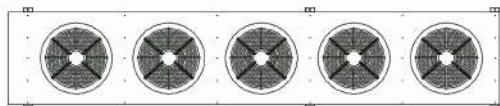

Общий вид для А и В

Вид В:

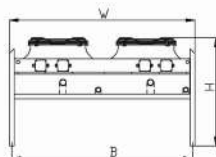
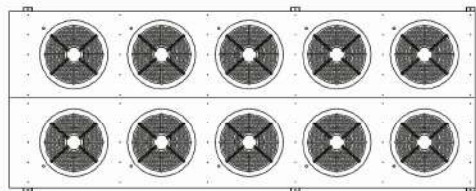

I. Описание продукта:

Конденсатор серии CV спроектирован с V-образной конструкцией, воздухозаборником с обеих сторон и выбросом воздуха вверх; он в основном комплектуется с поршневыми и винтовыми компрессорными станциями средней и высокой производительности.

Эта серия продуктов имеет следующие характеристики:

1. Корпус: высококачественная оцинкованная стальная пластина с порошковым покрытием (серебристо-серое RAL9006); кожух вентилятора спроектирован с увеличенным диффузором, он имеет превосходные характеристики направленной струи воздуха и эстетичный внешний вид.
2. Змеевик: Диаметр трубы ф9,5 мм, медная труба с внутренней резьбой, расстояние между трубами 25 x 21,65 в треугольном расположении, высокая эффективность теплообмена.
3. Гофрированный алюминиевый лист из гидрофильной алюминиевой фольги с расстоянием между листами 2,1 мм;
4. Вентилятор: разработан со стандартным 3P/380V/50Hz источником питания, ф630 1-6 в одном ряду с 4-х и 6-ти полюсными двигателями, ф800 1-8 в одном ряду и 4-16 в двух рядах с 6-ти полюсными двигателями.
5. Давление испытания продукта составляет 32 бар.
6. Конденсаторы совместимы с R404A, R507A, R448A, R449A, R134a, R22 и другими хладагентами.



II. Расшифровка модели:

CV 63 1 1 B 4



CV серия конденсаторы V-образного исполнения



III. Таблица характеристик:

◆ Вентиляторы 630 mm

Модель	Мощность (KW) $\Delta T=15K$	Площадь м ²	Объем труб dm ³	Вентилятор			Шум dB(A)	Присоединительные размеры (mm)		Вес (kg)
				Расход воздуха м ³ /h	Мощность (W)	Ток (A)		Вход	Выход	
4-х полюсный двигатель: скорость 1320 об/мин										
CV6311B4	40.5	62.3	7.8	11750	800	1.6	57	2-φ22	2-φ16	123
CV6311C4	47.6	93.5	11.8	11500	800	1.6	57	2-φ22	2-φ16	132
CV6311D4	50.9	124.7	15.7	10750	800	1.6	57	2-φ22	2-φ16	142
CV6312B4	81.0	124.7	15.2	23500	1600	3.2	60	2-φ28	2-φ22	199
CV6312C4	95.3	187.0	22.8	23000	1600	3.2	60	2-φ28	2-φ22	218
CV6312D4	101.7	249.4	30.4	21500	1600	3.2	60	2-φ35	2-φ28	238
CV6313B4	121.5	187.0	22.5	35250	2400	4.8	61	2-φ35	2-φ28	276
CV6313C4	143.0	280.5	33.8	34500	2400	4.8	61	2-φ35	2-φ28	304
CV6313D4	152.5	374.0	45.1	32250	2400	4.8	61	2-φ35	2-φ28	333
CV6314B4	162.1	249.4	29.9	47000	3200	6.4	62	2-φ42	2-φ28	351
CV6314C4	190.7	374.0	44.8	46000	3200	6.4	62	2-φ42	2-φ28	388
CV6314D4	203.4	498.7	59.8	43000	3200	6.4	62	2-φ42	2-φ28	427
CV6315B4	202.6	311.7	37.2	58750	4000	8.0	63	2-φ42	2-φ28	426
CV6315C4	238.4	467.5	55.9	57500	4000	8.0	63	2-φ42	2-φ35	474
CV6315D4	254.3	623.4	74.5	53750	4000	8.0	63	2-φ42	2-φ35	523
CV6316B4	243.1	374.0	44.6	70500	4800	9.6	64	2-φ42	2-φ35	501
CV6316C4	286.1	561.0	66.9	69000	4800	9.6	64	2-φ42	2-φ35	558
CV6316D4	305.2	748.1	89.2	64500	4800	9.6	64	2-φ42	2-φ35	616

6-ти полюсный двигатель: скорость 900 об/мин										
Модель	Мощность (KW) $\Delta T=15K$	Площадь м ²	Объем труб dm ³	Расход воздуха м ³ /h	Мощность (W)	Ток (A)	Шум dB(A)	Вход	Выход	Вес (kg)
CV6311B6	31.1	62.3	7.8	9375	550	1.45	52	2-φ22	2-φ16	123
CV6311C6	38.3	93.5	11.8	8850	550	1.45	52	2-φ22	2-φ16	132
CV6311D6	41.2	124.7	15.7	8150	550	1.45	52	2-φ22	2-φ16	142
CV6312B6	62.3	124.7	15.2	18750	1100	2.90	55	2-φ28	2-φ22	199
CV6312C6	76.6	187.0	22.8	17700	1100	2.90	55	2-φ28	2-φ22	218
CV6312D6	82.3	249.4	30.4	16300	1100	2.90	55	2-φ35	2-φ28	238
CV6313B6	93.5	187.0	22.5	28125	1650	4.35	56	2-φ35	2-φ28	276
CV6313C6	115.0	280.5	33.8	26550	1650	4.35	56	2-φ35	2-φ28	304
CV6313D6	123.4	374.0	45.1	24450	1650	4.35	56	2-φ35	2-φ28	333

CV6314B6	102.3	249.4	29.9	37500	2200	5.80	57	2-φ42	2-φ28	351
CV6314C6	153.3	374.0	44.8	35400	2200	5.80	57	2-φ42	2-φ28	388
CV6314D6	164.5	498.7	59.8	32600	2200	5.80	57	2-φ42	2-φ28	427
CV6315B6	155.8	311.7	37.2	46875	2750	7.25	58	2-φ42	2-φ28	426
CV6315C6	191.6	467.5	55.9	44250	2750	7.25	58	2-φ42	2-φ35	474
CV6315D6	205.7	623.4	74.5	40750	2750	7.25	58	2-φ42	2-φ35	523
CV6316B6	187.0	374.0	44.6	56250	3300	8.70	59	2-φ42	2-φ35	501
CV6316C6	230.0	561.0	66.9	53100	3300	8.70	59	2-φ42	2-φ35	558
CV6316D6	246.8	748.1	89.2	48900	3300	8.70	59	2-φ42	2-φ35	616

- 1) Калибровка холодопроизводительности: температура входящего воздуха 25°C, температура конденсации 40°C, разность температур 15K, R404A хладагента. Для теплообмена в других рабочих условиях см. поправочный коэффициент.
- 2) Уровень шума измерен при значении звукового давления на расстоянии 10 метров.

◆ Вентиляторы 800 mm

1) Вентиляторы в одном ряду

Модель	Мощность (KW) $\Delta T=15K$	Площадь м ²	Объем труб dm ³	Вентилятор			Шум dB(A)	Присоединительные размеры (mm)		Вес (kg)
				Расход воздуха м ³ /h	Мощность (W)	Ток (A)		Вход	Выход	
6-ти полюсный двигатель: скорость 880 об/мин										
CV8011B6	70.7	115	14.3	21600	1940	3.9	54	2-φ28	2-φ22	212
CV8011C6	88.2	173	21.4	20800	1940	3.9	54	2-φ28	2-φ22	240
CV8011D6	93.5	231	28.5	20000	1940	3.9	54	2-φ28	2-φ22	267
CV8012B6	142.0	231	27.9	43200	3880	7.8	57	2-φ35	2-φ28	361
CV8012C6	176.5	346	41.8	41600	3880	7.8	57	2-φ35	2-φ28	416
CV8012D6	187.1	462	55.7	40000	3880	7.8	57	2-φ35	2-φ28	471
CV8013B6	212.8	346	41.5	64800	5820	11.7	59	2-φ42	2-φ35	514
CV8013C6	265.2	520	62.2	62400	5820	11.7	59	2-φ42	2-φ35	597
CV8013D6	280.6	693	83.0	60000	5820	11.7	59	2-φ42	2-φ35	679
CV8014B6	284.1	462	55.1	86400	7760	15.6	60	2-φ42	2-φ35	662
CV8014C6	353.4	693	82.6	83200	7760	15.6	60	2-φ42	2-φ35	772
CV8014D6	374.2	924	110.2	80000	7760	15.6	60	2-φ42	2-φ35	882

CV серия конденсаторы V-образного исполнения



Модель	Мощность (KW) $\Delta T=15K$	Площадь м²	Объем труб dm³	Вентилятор			Шум dB(A)	Присоединительные размеры (mm)		Weight kg
				Расход воздуха м³/ч	Мощность (W)	Ток (A)		Вход	Выход	
6-ти полюсный двигатель: скорость 880 об/мин										
CV8015B6	354.8	577	68.7	108000	9700	19.5	61	2-φ42	2-φ35	817
CV8015C6	441.6	866	103.1	104000	9700	19.5	61	2-φ54	2-φ42	954
CV8015D6	467.3	1154	137.4	100000	9700	19.5	61	2-φ54	2-φ42	1091
CV8016B6	426.2	693	83.1	129600	11640	23.4	61	2-φ54	2-φ42	970
CV8016C6	529.9	1039	124.6	124800	11640	23.4	61	2-φ54	2-φ42	1134
CV8016D6	560.9	1385	166.2	120000	11640	23.4	61	2-φ54	2-φ42	1298
CV8017B6	496.9	808	96.9	151200	13580	27.3	62	2-φ54	2-φ42	1129
CV8017C6	618.1	1212	145.3	145600	13580	27.3	62	2-φ54	2-φ42	1320
CV8017D6	654.5	1616	193.7	140000	13580	27.3	62	2-φ67	2-φ54	1512
CV8018B6	567.6	923	110.6	172800	15520	31.2	62	2-φ54	2-φ42	1283
CV8018C6	706.4	1385	165.9	166400	15520	31.2	62	2-φ67	2-φ54	1502
CV8018D6	748.0	1847	221.2	160000	15520	31.2	62	2-φ67	2-φ54	1720

- Калибровка холодопроизводительности: температура входящего воздуха 25°C, температура конденсации 40°C, разность температур 15K, R404A хладагента. Для теплообмена в других рабочих условиях см. поправочный коэффициент.
- Уровень шума замерен при значении звукового давления на расстоянии 10 метров.

2) Вентиляторы в двух рядах

Модель	Мощность (KW) $\Delta T=15K$	Площадь м²	Объем труб dm³	Вентилятор			Шум dB(A)	Присоединительные размеры (mm)		Weight kg
				Расход воздуха м³/ч	Мощность (W)	Ток (A)		Вход	Выход	
6-ти полюсный двигатель: скорость 880 об/мин										
CV8022C6	281.4	531	71.1	83200	7760	15.6	60	2-φ42	2-φ35	788
CV8022D6	297.4	708	94.8	80000	7760	15.6	60	2-φ42	2-φ35	880
CV8023C6	422.2	797	105.7	124800	11640	23.4	62	2-φ54	2-φ42	1134
CV8023D6	446.1	1062	140.9	120000	11640	23.4	62	2-φ54	2-φ42	1271
CV8024C6	562.9	1062	140.3	166400	15520	31.2	63	2-φ54	2-φ42	1451
CV8024D6	594.7	1416	187.1	160000	15520	31.2	63	2-φ54	2-φ42	1634
CV8025C6	703.6	1328	175.0	208000	19400	39.0	64	2-φ67	2-φ54★	1774
CV8025D6	743.4	1770	233.3	200000	19400	39.0	64	2-φ67	2-φ54	2002
CV8026C6	844.3	1593	209.6	249600	23280	46.8	64	2-φ67	2-φ54★	2114
CV8026D6	892.1	2124	279.5	240000	23280	46.8	64	2-φ67	2-φ54	2388
CV8027C6	985.3	1859	244.2	291200	27160	54.6	65	2-φ67	2-φ54	2457
CV8027D6	1040.8	2478	325.6	280000	27160	54.6	65	2-φ76	2-φ67	2780
CV8028C6	1125.7	2124	278.8	332800	31040	62.4	65	2-φ76	2-φ67	2777
CV8028D6	1189.5	2832	371.8	320000	31040	62.4	65	2-φ76	2-φ67	3143

- Калибровка холодопроизводительности: температура входящего воздуха 25°C, температура конденсации 40°C, разность температур 15K, R404A хладагента. Для теплообмена в других рабочих условиях см. поправочный коэффициент.
- Уровень шума замерен при значении звукового давления на расстоянии 10 метров.
- Маркировка ★: коллекторы входа и выхода на разных сторонах.

IV. Габаритные и установочные размеры:

◆ Вентиляторы 630 мм

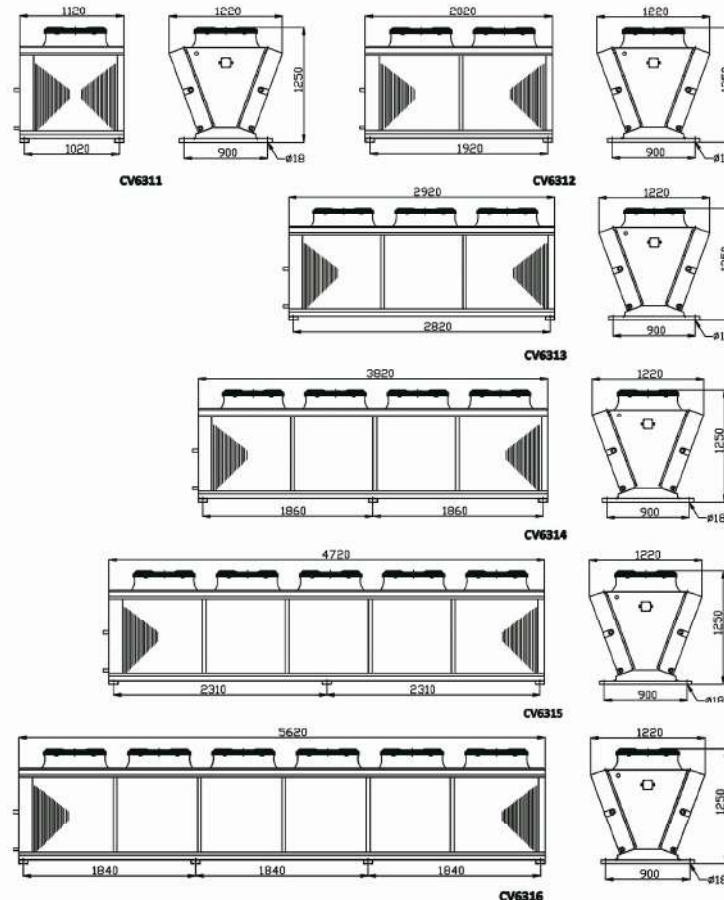

CV серия конденсаторы V-образного исполнения

◆ Вентиляторы 800 mm

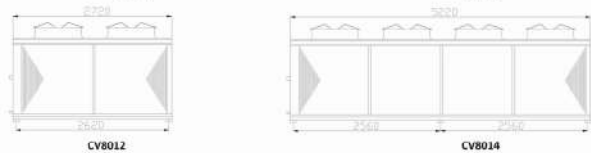
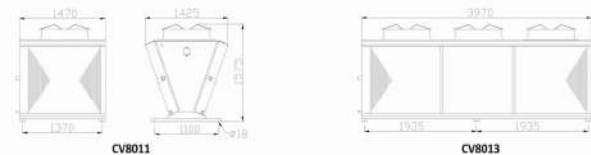

CV8025C6 выход с обратной стороны



CV8026C6 выход с обратной стороны

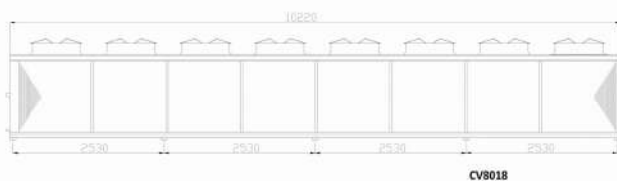
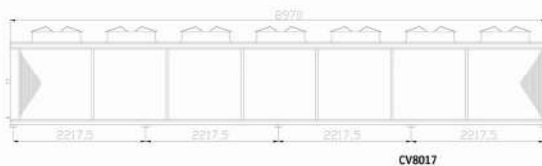

◆ Вентиляторы 800 mm в двух рядах

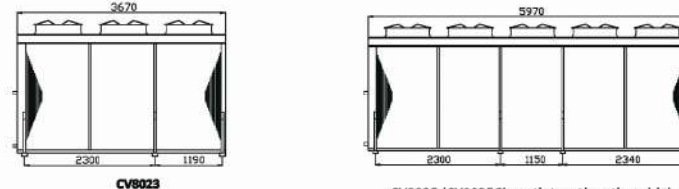
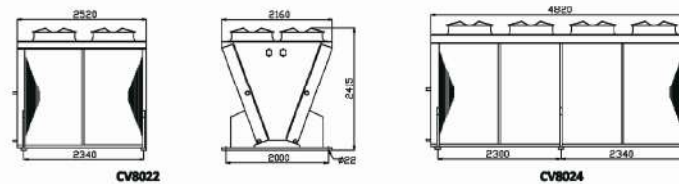

CV8025 (CV8025C's outlet on the other side)

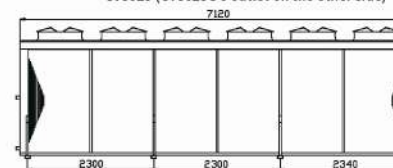

CV8026 (CV8026C's outlet on the other side)

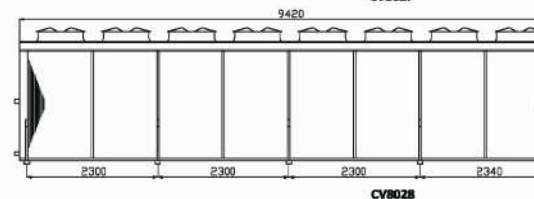
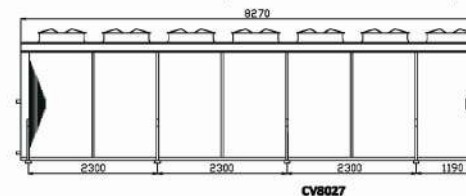

Поправочный коэффициент теплообмена и руководство по выбору конденсаторов

I. Поправочный коэффициент теплообмена:

◆ 1.1 Коэффициент коррекции разности температур теплопередачи:

Разница температур теплопередачи относится к разнице между температурой конденсации, определенной при выборе компрессора, и температурой окружающей среды (среднесуточная температура воздуха, рассчитанная на открытом воздухе летом). Теплообмен, создаваемый конденсатором, зависит от разности температур теплопередачи. Чем меньше разность температур теплопередачи, тем ниже теплообмен конденсатора.

Поправочный коэффициент разности температур теплопередачи к теплообмену конденсатора приведен в таблице ниже:

Таблица поправочных коэффициентов разности температур теплопередачи (ΔT) K1:

Разность температур теплопередачи ΔT (K)	8	9	10	11	12	13	14	15	16	17	18	19	20
K1	0.53	0.60	0.67	0.73	0.80	0.87	0.93	1.00	1.07	1.13	1.20	1.27	1.33

Разность температур теплопередачи ΔT = температура конденсации T_k - температура окружающей среды T_o .
Например, температура конденсации составляет 45°C, а температура окружающей среды - 32 °C. $\Delta T = 45-32 = 13K$

◆ 1.2 Поправочный коэффициент хладагента:

Поправочный коэффициент влияния различных используемых хладагентов на теплообмен показан в следующей таблице:

Таблица поправочных коэффициентов для хладагента K2:

Хладагент	R404A	R507A	R134a	R407A	R407C	R22
K2	1.00	1.00	0.93	0.83	0.87	0.96

◆ 1.3 Коэффициент влияния температуры воздуха на входе в конденсатор (температура окружающей среды) на теплообмен:

Поправочный коэффициент температуры воздуха на входе в конденсатор K3:

Вход T воздуха (°C)	10	15	20	25	30	32	35	40	45	50
K3	1.04	1.03	1.02	1.00	0.99	0.98	0.97	0.95	0.94	0.93

◆ 1.4 Коэффициент влияния высоты на теплообмен:

Поправочный коэффициент высоты K4:

Высота (m)	0	200	400	600	800	1000	1200	1400
K4	1.000	0.987	0.974	0.960	0.945	0.931	0.917	0.903
Высота (m)	1600	1800	2000	2200	2400	2600	2800	3000
K4	0.890	0.876	0.862	0.847	0.833	0.818	0.805	0.790

◆ 1.5 Коэффициент влияния материала алюминиевой фольги на теплообмен:

Коэффициент материала алюминиевой фольги K5:

Материал алюминиевой фольги	Обычная люминиевая фольга	Алюминиевая фольга с покрытием
K5	1.00	0.97

II. Выбор конденсатора:

Конденсатор можно выбрать следующим образом:

◆ 2.1 Определить требуемый в расчетных условиях теплообмен (конденсационную нагрузку) конденсатора:

Конденсационную нагрузку конденсатора можно определить двумя способами, указанными ниже:

1) Расчет по формуле $Q_c = Q_o + Q_{re}$:

Где Q_c - конденсационная нагрузка (кВт);

Q_o - холодопроизводительность (кВт) в проектных условиях;

Q_{re} - входная мощность (кВт) компрессора в проектных условиях;

Например, полугерметичный компрессор 6FE-50Y BITZER спроектирован с температурой испарения -5°C, температурой конденсации 45°C и R404A хладагентом. Основываясь на данных компрессора или программном обеспечении для выбора, можно обнаружить, что в этих рабочих условиях холодопроизводительность компрессора составляет 81,2 кВт, а входная мощность составляет 36,4 кВт, а требуемая конденсационная нагрузка выглядит следующим образом:

$$Q_c = 81,2 + 36,4 = 117,6 \text{ кВт.}$$

2) Расчет по формуле $Q_c = Q_o \times F_c$:

Где F_c - коэффициент конденсационной нагрузки; см. таблицу F_c

F_c таблица (Конденсационный коэффициент для герметичных и полу-герметичных компрессоров):

Температура конденсации (°C)	Температура испарения (°C)									
	-40	-35	-30	-25	-20	-15	-10	-5	0	5
30	1.72	1.65	1.50	1.44	1.40	1.35	1.31	1.27	1.24	1.20
35	1.80	1.72	1.57	1.50	1.45	1.40	1.36	1.32	1.28	1.24
40	1.89	1.80	1.65	1.57	1.51	1.45	1.41	1.36	1.32	1.28
45	1.99	1.90	1.74	1.65	1.58	1.52	1.47	1.42	1.37	1.33
50	2.10	2.01	1.86	1.75	1.67	1.60	1.56	1.49	1.44	1.39
55	2.24	2.14	2.01	1.88	1.78	1.70	1.64	1.58	1.52	1.47

Например, при температуре испарения -5 °C и температуре конденсации 45 °C коэффициент F_c конденсационной нагрузки равен 1,42; если холодопроизводительность компрессора 81,2KW, нагрузка требуемого конденсатора составляет $Q_c = 81,2 \text{ кВт} \times 1,42 = 115,3 \text{ кВт}$.

◆ 2.2 Определение номинального теплообмена, требуемого для конденсатора (теплообмен в таблице параметров) Q_n :

Номинальная теплопередача может быть рассчитана по следующей формуле: $Q_n = Q_c / (K1 \times K2 \times K3 \times K4 \times K5)$

Где, K1 - поправочный коэффициент разности температур теплопередачи; см. таблицу K1;

Разность температур теплопередачи ΔT = температура конденсации T_k - температура воздуха на входе T_o .

K2 - поправочный коэффициент хладагента; см. таблицу K2;

K3 - поправочный коэффициент температуры воздуха на входе в конденсатор; см. таблицу K3;

K4 - поправочный коэффициент высоты; см. таблицу K4;

K5 - коэффициент коррекции материала ребра; см. таблицу K5;

Выберите правильный конденсатор в соответствии с требуемым номинальным теплообменом.

Поправочный коэффициент теплообмена и руководство по выбору конденсаторов

III. Пример по выбору конденсатора:

Полугерметичный компрессор BITZER 6FE-50Y, рассчитанный на температуру испарения -5°C, температуру конденсации 40°C, R404A хладагентом, конденсатор оснащен гидрофильной алюминиевой фольгой и используется в Мурманске.

Выбор может быть сделан в следующие шаги:

◆ 3.1 Определим требуемую конденсационную нагрузку:

Исходя из условий эксплуатации компрессора, со ссылкой на данные или программное обеспечение, охлаждающая способность компрессора 98.2KW, входная мощность 35.7KW, а конденсационная нагрузка требуемого конденсатора составляет $98.2KW + 35.7KW = 133.9KW$.

◆ 3.2 Номинальный теплообмен, необходимый для расчета:

- 1) Расчет разности температур теплопередачи: по метеорологическим данным в Куньмине среднесуточная температура наружного летом составляет 23°C, разность температур теплопередачи $\Delta T = 40^\circ C - 23^\circ C = 17^\circ C$; см. таблицу K1 и K1 = 1,13;
- 2) На основе используемой R404A хладагента см. таблицу K2 и K2 = 1,0;
- 3) Исходя из температуры приточного воздуха (окружающей среды) 23 ° C, см. таблицу K3 и K3 = 1,01;
- 4) Исходя из высоты Куньмина 2000 метров см. таблицу K4 и K4 = 0,862;
- 5) На основе гидрофильной алюминиевой фольги в соответствии с требованиями см. таблицу K5 и K5 = 0,97;

Номинальный требуемый теплообмен конденсатора приведен ниже:

$$Q_n = Q_c / (K1 \times K2 \times K3 \times K4 \times K5) = 133.9 / (1.13 \times 1.0 \times 1.01 \times 0.862 \times 0.97) = 140.3KW$$

◆ 3.3 Выбор правильного конденсатора:

Исходя из номинального теплообмена 140.3KW, если выбран конденсатор V-типа, то по данным о продукте можно выбрать модель CV6313C4; номинальный теплообмен 143.0KW с запасом 1,9%, как показано на рисунке 1:

3.1 Вентилятор 630 mm					
Модель	Мощность (kW) ΔT=15K	Площадь м²	Объем труб dn²	Вентилятор	
				Максимум (М)	То (H)
4-х полюсный двигатель: скорость 1320 об/мин					
CV6311B4	40.5	62.3	7.8	11750	800
CV6311C4	47.6	93.5	11.8	11500	800
CV6311D4	50.9	124.7	15.7	10750	800
CV6312B4	81.0	124.7	15.2	23500	1600
CV6312C4	95.3	187.0	22.8	23000	1600
CV6312D4	101.7	249.4	30.4	21500	1600
CV6313B4	121.5	187.0	22.5	35250	2400
CV6313C4	121.5	187.0	22.5	35250	2400
CV6313D4	121.5	187.0	22.5	35250	2400
CV6314B4	162.1	249.4	29.9	47000	3200
CV6314C4	190.7	374.0	44.8	46000	3200
CV6314D4	203.4	498.7	59.8	43000	3200

Рисунок 1

3.1 Вентилятор 630 mm						
Модель	Мощность (kW) ΔT=15K	Площадь м²	Объем труб dn²	Вентилятор		
				Максимум (М)	То (H)	То (H)
4-х полюсный двигатель: скорость 1320 об/мин						
CV6311B4	40.5	62.3	7.8	11750	800	1.6
CV6311C4	47.6	93.5	11.8	11500	800	1.6
CV6311D4	50.9	124.7	15.7	10750	800	1.6
CV6312B4	81.0	124.7	15.2	23500	1600	3.2
CV6312C4	95.3	187.0	22.8	23000	1600	3.2
CV6312D4	101.7	249.4	30.4	21500	1600	3.2
CV6313B4	121.5	187.0	22.5	35250	2400	4.8
CV6313C4	143.0	280.5	33.8	34500	2400	4.8
CV6313D4	152.5	374.0	45.1	32250	2400	4.8
CV6314B4	162.1	249.4	29.9	47000	3200	6.4
CV6314C4	190.7	374.0	44.8	46000	3200	6.4
CV6314D4	203.4	498.7	59.8	43000	3200	6.4

Рисунок 1

IV. Влияние разницы температур теплопередачи на выбор конденсатора:

Разница температур теплопередачи напрямую влияет на выбор конденсатора; в случае определенной температуры окружающей среды, чем больше выбранная разность температур теплопередачи, тем выше температура конденсации, тем ниже холодопроизводительность компрессора, тем хуже энергоэффективность и тем меньше требуется конденсатор; аналогичным образом, если выбранная разность температур теплопередачи меньше, тем ниже температура конденсации, тем больше холодопроизводительность компрессора и тем больше требуется конденсатор. Обоснованная разность температур теплопередачи должна составлять 10-15°C.

Для примера:

Холодильник должен быть оснащен 6FE-50Y компрессором BITZER, рассчитанным на температуру испарения -5°C, температуру конденсации 35°C, R404A хладагентом, конденсатор оснащен гидрофильной алюминиевой фольгой и используется в Мурманске.

1) Определим нагрузку конденсации:

В соответствии с проектными условиями эксплуатации, со ссылкой на программное обеспечение, холодопроизводительность компрессора 107.8KW, входная мощность 33.6KW, а конденсационная нагрузка $107.8 + 33.6 = 141.3KW$

2) Рассчитаем номинальный требуемый теплообмен:

Исходя из температуры окружающей среды 23°C и температуры конденсации 35°C, разница температур теплопередачи $\Delta T = 35 - 23 = 12^\circ C$, поэтому поправочный коэффициент разности температур теплопередачи K1 = 0,8; другие поправочные коэффициенты остаются в соответствии с предыдущим примером, а номинальный требуемый теплообмен составляет:

$$Q_n = Q_c / (K1 \times K2 \times K3 \times K4 \times K5) = 141.3 / (0.8 \times 1.0 \times 1.01 \times 0.862 \times 0.97) = 209.1KW, \text{ необходимо выбрать один CV6314D4 конденсатор с номинальным теплообменом } 203.4KW \text{ с запасом } -2.9\% \text{ как показано на Рисунке 2}$$

Сравнение разности температур теплопередачи конденсатора при выборе конденсатора и работе системы приведено в таблице:

Если взять в качестве примера компрессор BITZER 6FE-50Y, температура испарения составляет -5°C, а R404A хладагента используется в районе Мурманска.

Разность температур теплопередачи (°C)	12	17	
Окружающая температура (°C)	23	23	
Температура конденсации (°C)	35	40	
Холодильная мощность (kW)	107.8	98.2	
Входная мощность (kW)	33.6	35.7	
Индекс эффективности (COP)	3.21	2.75	
Конденсационная нагрузка (kW)	141.3	136.3	
Выбор конденсатора	Модель	CV6314D4	CV6313C4
	Номинальный теплообмен (kW)	203.4	136.3
	Запас	-2.9%	+1.9%
	Спецификация вентиляторов и количество	φ 630 × 4	φ 630 × 3
	Площадь теплообмена (m²)	498.7	280.5